

桜川市の統計概要

令和5年度版



桜川市ホームページ (<http://www.city.sakuragawa.lg.jp>)

桜川市市長公室 企画課 令和6年3月発行

本書の利用にあたって

- 1 本書は、他の官公庁、民間団体等から提供された資料及び各種統計調査結果報告書並びに本市各課所から収集した資料を中心に収録し、資料の出所は、各表の脚に提供機関名、書名及び統計調査名により表示しました。
- 2 旧3町分のデータについては、遡って合算できるものは合算のうえ桜川市分として表示し、できないデータは列記しました。
- 3 統計表中に記載した年度は会計年度（4月～翌年3月）、年次は暦年（1月～12月）の数字を示しています。
- 4 数値は四捨五入していますので、数値とその内訳を合計したものが一致しない場合があります。
- 5 収集資料の公表時期の関連上、例えば調査が数年に1回のもの、又は定期的に公表に至っていないもの等は前回版を再掲しました。
- 6 統計表中で説明を必要とする事項については、各表の脚に記載しました。
- 7 統計表中の符号は次のとおりです。

[-]	又は空白	該当数字のないもの
[0]		該当数字が掲載単位に満たないもの
[X]		数量が少ないので秘密保護のため掲載を控えたもの
[△]		減少

- 8 統計表内の人口算出方法には以下の二種類があります。

■ 常住人口

国勢調査の結果に基づき、毎月の住民基本台帳と外国人登録の増減数（出生・死亡・転入・転出等）を加減して算出した人口

■ 住民基本台帳人口

住民基本台帳（住民票をまとめた台帳）に登録されている人口

— 桜川市のシンボル —

市章



3つの桜の花びらは2町1村による対等合併「桜川市」の協調と発展を表しています。中央のダークブルーのフォルムは筑波山。その下のブライトブルーは、2町1村を流れる桜川です。豊かな自然環境につつまれて、輝く未来へとはばたく「桜川市」の姿を、さわやかに表現しております。

桜川市マスコットキャラクター さくりん



桜を頭にかたどり、桜川をイメージした髪。筑波山とりんりんロードの自転車の洋服を着て、特産品の柚子のブーツを履いています。

市の木

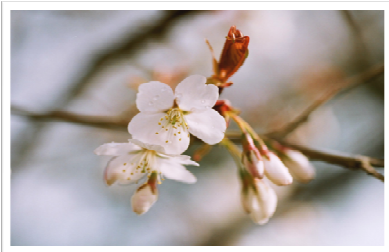

さくら

本市の美しい桜は、謡曲「桜川」に謳われ、また磯部桜川公園などの11種類の桜が、国の天然記念物に指定を受けています。

春には市内の山々が桜色に染まり、桜川市のシンボルとしてふさわしい木です。

市の花



やまゆり

本市の里山に多く自生し、夏の雑木林の中でひときわ大きな白い花を咲かせ、強く甘い香りを放ちながら厳かに咲く様は、桜川市を象徴するかのようです。

市の鳥



ウグイス

自然豊かな本市では、市街地の公園や庭先でウグイスの鳴き声がよく聞かれます。澄んだ鳴き声は春を告げる鳥として広く親しまれ、誰からも愛される桜川市の象徴です。

1. 総説

1-1	沿革	1
1-2	市のあゆみ	3
1-3	位置	7
1-4	土地	7
1-5	地目別土地面積	7
1-6	地価公示価格	8
1-7	気象	9
1-8	市民の暮らし	10
1-9	茨城県内での「桜川市」早わかり	12

2. 人口

2-1	人口・世帯の推移	14
2-2	年齢3階層別人口	15
2-3	地区別人口の推移	17
2-4	年齢別男女人口	18
2-5	町・丁・字別世帯数及び人口	19
2-6	人口動態	21
2-7	婚姻・離婚	21
2-8	年齢（5歳階級）別死亡・転出入人口	22
2-9	都道府県別転出入人口	22
2-10	昼間・夜間人口	23
2-11	高齢単身者数	23
2-12	市内の国籍別外国人数	24
2-13	桜川市 月別 常住人口推移	25
2-14	県内の男女別人口及び世帯数	26

3. 産業・労働・経済

3-1	産業小分類・従業者規模別 事業所数・従業員数（民営事業所）	27
3-2	市町村別事業所数及び従業者数（民営事業所）	28
3-3	桜川市の工業	29
3-4	工業の推移	30
3-5	県内の工業	30
3-6	農家数及び農家人口の推移	31
3-7	経営耕地面積及び農家経営体数の推移	31
3-8	農業用機械所有台数（販売農家）	31

3-9	主要作物・果樹の作付面積（販売農家）	32
3-10	家畜の飼養頭羽数（販売農家）	32
3-11	県内の農業	33
3-12	産業分類別就業人口及び構成比（15歳以上）	34
3-13	労働力状態別人口（15歳以上）	35
3-14	観光入込客数	36

4. 運輸・通信

4-1	自動車課税台数	37
4-2	原動機付自転車・軽自動車等登録台数	37
4-3	道路現況（市道）	37
4-4	JR各駅の乗車人員	38
4-5	デマンドタクシーの利用状況	39
4-6	桜川市バス「ヤマザクラGO」の利用状況	39
4-7	桜川市巡回ワゴン「ヤマザクラGOミニ」の利用状況	39

5. 教育・文化

5-1	幼保連携型認定こども園別の学級数・園児数・教職員数	40
5-2	小学校別の学級数・児童数・教職員数	40
5-3	中学校別の学級数・生徒数・教職員数	40
5-4	中学校の進路別卒業生数	41
5-5	指定文化財一覧	42
5-6	桜川市総合運動公園利用状況	43
5-7	真壁社会体育施設利用状況	43
5-8	大和社会体育施設利用状況	43
5-9	大和ふれあいセンター（シトラス）利用状況	44
5-10	大和中央公民館利用状況	44
5-11	岩瀬中央公民館利用状況	45
5-12	真壁伝承館利用状況	45
5-13	上野沼やすらぎの里キャンプ場利用状況	46
5-14	筑波高原キャンプ場利用状況	46

6. 上下水道・住宅

6-1	上水道の状況	47
6-2	上水道の普及状況	47
6-3	下水道の普及状況	48

6-4	木造及び非木造家屋課税状況	49
-----	---------------	----

7. 福祉・医療・保健・衛生

7-1	国民健康保険	50
7-2	国民年金の加入状況	50
7-3	国民年金の給付状況（拠出制）	50
7-4	生活保護の状況	51
7-5	福祉・介護施設等の概要	52
7-6	保育施設の概要	52
7-7	医療施設の推移	53
7-8	医療関係従事者数	53
7-9	さくらがわ地域医療センターの診察科別患者延数	54
7-10	さくらがわ地域医療センター診療実績の推移	54
7-11	さくらがわ地域医療センター医療従事者の状況	54
7-12	さくらがわ地域医療センター救急患者受入状況	54
7-13	休日応急診療所の利用者数	55
7-14	結核検診実施状況	56
7-15	がん検診等実施状況	56
7-16	その他の実施状況（成人保健）	56
7-17	予防接種実施状況	57
7-18	乳幼児健康診査実施状況	57
7-19	火葬場利用件数	58
7-20	し尿処理状況（筑北環境衛生組合）	58
7-21	ごみ搬入状況	58

8. 治安・災害

8-1	消防署員及び消防機械の状況	59
8-2	消防団員の状況	59
8-3	火災発生状況	60
8-4	原因別火災発生件数	61
8-5	救急搬送件数	62
8-6	交通事故発生状況	63
8-7	類型別交通事故発生状況（管内人身事故）	64
8-8	原因別交通事故発生件数（管内人身事故）	65
8-9	行為別補導件数（管内）	66

8-10	犯罪発生及び検挙の状況（管内）	67
8-11	公害苦情発生件数	68
9. 財政		
9-1	令和4年度一般・特別・企業会計予算（当初）	69
9-2	令和4年度一般会計歳入歳出予算（当初）	70
9-3	一般会計決算額の推移	71
9-4	令和3年度特別会計・公営企業会計決算額	73
9-5	税目別市税収入額	74
9-6	性質別歳出（普通会計）	75
9-7	財政力指数等	76
10. 選挙・議会		
10-1	衆議院議員選挙投票状況	77
10-2	最高裁判所裁判官国民審査投票状況	77
10-3	参議院議員選挙投票状況	77
10-4	県知事選挙投票状況	77
10-5	県議会議員選挙投票状況	78
10-6	市長選挙投票状況	78
10-7	市議会議員選挙投票状況	78
10-8	投票区別有権者数	79
10-9	議会等の開催状況	80
10-10	常任委員会及び特別委員会開催日数	80
10-11	年齢別・期別議員数	80
11. 行政		
11-1	市職員数	81
11-2	機構図	82
11-3	情報公開請求状況	84
11-4	情報公開決定状況	85



©桜川市

1-1 沿革

桜川市は、平成17年10月1日に旧岩瀬町、旧真壁町、旧大和村の2町1村が合併して誕生しました。八溝山系南端に位置する、筑波連山西麓に広がる田園地帯に、数多くの文化財と豊かな自然景観に彩られた、茨城県西部の美しい町です。

旧岩瀬町は、岩瀬盆地の中央を東西に貫流する桜川周辺の低地や山麓の微高地に、大昔からの遺跡が数多く分布しています。大化改新(645)以降中央地方の行政区が整備され、岩瀬地方は常陸国新治郡に入り、郡の役所(郡衙)が古郡(筑西市)に置かれ、郡寺の瓦は上野原で作られました。

古代(奈良・平安)岩瀬地方は、中郡といわれました。この頃東国の風雲児将門が国府(石岡市)を攻め落とし、関東の大半を占領しました。池亀の五大力堂は、将門伝承の遺跡です。平安時代末期から鎌倉時代の始めにかけて、岩瀬地方の有力土豪である中郡氏は、保元平治の乱には、源義朝に従って出陣しています。のち所領を蓮華王院(三十三間堂)に寄進して出来たのが中郡荘で、中郡氏はその現地支配にあたりました。中郡氏の没落後は安達氏が支配し、以後は北条氏から足利氏へと領主が移ります。

南北朝の争乱において中郡城は落城し、一時結城氏が支配しますが、のちに中郡荘は室町幕府の直轄領となります。また戦乱の続く時代には、芳賀氏によって鴨鳥五所神社(県指定)が造営され、世阿弥によって謡曲「桜川」が作られました。

戦国時代に入ると、佐竹氏・結城氏・小山氏・多賀谷氏などの群雄が中郡内に進入し、互いに争いました。町内には、中世の城館跡として羽黒山城跡、岩瀬城跡、坂戸城跡、松田城跡、橋本城跡、富谷城跡などが残されています。

江戸時代になると、岩瀬地方は大部分が笠間藩領、一部結城藩領と旗本知行地・天領に分けられます。

明治時代の廃藩置県によって笠間県(一部若森県・結城県)となり、のち茨城県西茨城郡に入り、明治22年(1889)町村制施行により西那珂村・北那珂村・東那珂村の三那珂が誕生し、また水戸線が開通し岩瀬駅、次に羽黒駅も開業しました。大正14年(1925)西那珂村は岩瀬町となり、昭和30年町村合併によって旧三那珂は新岩瀬町となりました。

旧真壁町は、北東に加波山、南東に筑波山を擁し、中央部を南流する桜川を境に、東には水田地帯、西には畑作地帯が広がります。常陸国の国府(現石岡市国府)と新治郡衙(現筑西市古郡)を結ぶ古代の交通路が東西に走り、古代の重要な遺跡も多く残っています。真壁という名は、白髪皇子と呼ばれた清寧天皇の御名代「白髪部」に遡るとされ、1,500年以上の歴史を持ちます。

平安時代の初めには白壁郡から真壁郡となり、平安時代の終わりには平長幹が旧真壁町から旧大和村を支配し、地名の真壁を名字として、真壁氏と呼ばれるようになりました。以後、鎌倉時代には幕府の御家人として遠国へも転戦し、南北朝時代から室町時代には一族の分裂や落城を経験しながら、戦国時代の終わりまで真壁の領地を守りました。その本拠であった真壁城は江戸時代には廃止されますが、遺構がよく残り、国指定史跡として現在も発掘調査と整備が行われています。戦国時代が終わると、

真壁氏は角館かくのだて（現秋田県仙北市角館町）に移り、真壁地区は江戸時代には浅野氏の領地となりました（真壁藩）。浅野氏が笠間に移ると、真壁藩のうち主に桜川より東は笠間藩の一部となり、西は天領・旗本領となりました。浅野氏はさらに赤穂藩（現兵庫県赤穂市）へ移って、忠臣蔵ちゆうしんくらで知られる赤穂事件へと繋がっていきます。

さて、真壁城が廃止されてのち、町の中央には御陣屋ごじんやが置かれました。真壁氏が作った城下町は、浅野氏によって陣屋町へと変更されて完成し、商人が中心の町として地方経済の核となりました。商売は、大阪平野から岡崎平野にかけて栽培される良質の木綿を、会津や米沢など東北地方の商人に売り捌く木綿市が中心で、のちに地元の木綿や絹、米などの穀物、酒や醤油など様々な商品が取り引きされました。明治時代に入ると、町の有力な商人たちが中心となって真壁銀行を設立して資本を整備し、水力発電や製糸、鉄道など近代化に必要な事業を次々と手がけてゆきます。東宮御所とうぐうごしよ（現在の迎賓館）建設などを契機として普及する火薬碎石と鉄道開通によって、加波山を中心とする大規模石材産業も成立しました。明治22年の町村合併では、かつての真壁氏の領地を中心に真壁町、紫尾村、谷貝村、樺穂村が成立し、昭和30年には4町村を中心に合併して新たな真壁町が誕生しました。真壁氏と浅野氏によって作られた城下町の町割り、江戸時代から明治、大正、昭和、平成、そして令和と引き継がれ、そこに木綿市を中心に栄えた商家の立派な建物が登録有形文化財として数多く残り、町の中心部は国の重要伝統的建造物群保存地区に選定されています。住民の方々によってこの町並みを活かしたまちづくりが進められ、平成15年から始まった真壁のひなまつりでは、10万人を超える人々が、伝統的な文化財の町並みと、趣向を凝らした雛人形を見学し、町の人々との交流を楽しんでいます。

旧大和村は、古墳時代を経て大国玉七井などの井戸を中心に農耕が発展し、8世紀には真壁郡の名が史書に現れて、大国玉神社なども創建されています。10世紀に入ると平将門の乱が起き、后神社、将門の墓など平将門にまつわる地名、遺跡、伝説などを多く残しました。

鎌倉時代からは、小栗氏、真壁氏が当地を長く治めることとなります。15世紀の中頃、古河公方・足利成氏しげうじによって小栗氏は滅ぼされましたが、真壁氏は久幹ひさもと（道無）などの武運が強く、北条氏滅亡の後、常陸を支配した佐竹氏の傘下となりこの地を治めることとなります。しかし関が原の戦いで、佐竹氏が徳川方に積極的に加わらなかったために滅封され、秋田に去りました。徳川幕府が成立すると、藩主の交代は引き継ぎましたが、明治まで笠間領だった雨引地方のほかは、藩領、天領、旗本領、社寺領等に細分化されて治められました。

江戸中期になると村方騒動、百姓騒動などが起こり、用水の不便などもあって青木村などでは疲弊の色が濃かったものの、青木堰を築いた二宮尊徳の尽力で荒廃から救われました。またこの時代、当地からは、赤穂義士の一人・勝田新左衛門、雨引山中興の租・恵岳えがく、加波山禅定中興の租・金敷五助などを輩出しています。幕末の動乱期には、尊攘派の志士・大和田外記げきたちが参加した筑波山義拳などが起こり、明治維新を迎えました。

明治半ば頃までには小村の合併が進み、雨引村と大国村が誕生し、昭和29年に二つの村が合併して大和村が誕生しました。

1-2 市のあゆみ

西 暦	年 月	主 な 出 来 事
1954	昭和29年	真壁町、紫尾村、谷貝村、樺穂村と長讀村の一部が合併し新真壁町が誕生 雨引村と大國村の二ヵ村合併により大和村が誕生
1955	昭和30年	旧岩瀬町、北那珂村、東那珂村が合併し岩瀬町が誕生／大月～木植林道工事完了 真壁町新町5ヵ年計画策定／真壁町第1回町民体育大会開催 大和東小学校校舎新築
1956	昭和31年	真壁町社会福祉協議会誕生 岩瀬町議会選挙／上野沼土地改良区区画整理完成／岩瀬町役場北部支所、東部支所廃止 羽黒小学校校舎改築工事完成
1957	昭和32年	真壁南中学校開校 岩瀬町立国保病院建設工事完成／羽黒小学校上城分校廃止／金山林道工事完成 岩瀬～亀岡線(大岡～亀岡地内)工事完成／岩瀬町保育所建設工事完成
1958	昭和33年	桃山中学校、桜川中学校両校舎完成 岩瀬町団体加入電話組合同話開始／岩瀬～亀岡線(大岡地内)新設工事完成 岩瀬町青年研修所建設工事完成／富谷林道工事完成 大和村新庁舎落成
1959	昭和34年	県知事、県議会議員選挙 岩瀬町外1市2ヵ村防疫組合立伝染病隔離病舎建設工事完成 国道岩瀬地内舗装工事一部完成 岩瀬町長選挙及び議会議員補欠選挙 無競争／岩瀬町農業委員選挙 門毛大橋架設工事完成／上城林道工事完成 第2回大和村議会議員選挙執行／大和村道羽田～青木線、本木茂賀橋架替工事竣工 大和村マッシュルーム組合で栽培施設竣工
1960	昭和35年	岩瀬町議会議員選挙執行 定員30名 磯部前土地改良区区画整理完成／岩瀬小学校校舎増築工事完成 岩瀬～南飯田線新設工事完成／大泉堀之内窠群が茨城県重要文化財の指定を受ける 真壁町塵芥焼却場完成
1961	昭和36年	真壁町塙世石材団地操業開始 岩瀬中学校校舎増築工事完成／梅雨前線停滞で岩瀬地方が集中豪雨をうけ災害救助法が適用される／岩瀬町役場新庁舎完成／岩瀬町母子健康センター完成 大和村青年研修所竣工
1962	昭和37年	真壁町母子健康センター完成 岩瀬町営住宅ますみ・十枚内団地20戸完成／大泉堀之内林道完成 羽黒小学校増改築工事完成 大和村東・西中学校が統合され「大和中学校」となる
1963	昭和38年	県議会で県立岩瀬高校設立決議 県立岩瀬高等学校建設開始 大和村統合中学校第一期工事竣工／第3回大和村議会議員選挙執行
1964	昭和39年	筑波山ユースホステル完成 西小塙～羽黒停車場線、羽黒橋完成／県立岩瀬高校開校／岩瀬東部保育所新築完成 岩瀬北部保育所改築完成／筑北環境衛生組合結成／歟田橋架工事完了 大和村統合中学校第二期工事竣工
1965	昭和40年	真壁町谷貝小にプール完成 国保病院看護婦宿舎完成／岩瀬東部公民館完成／岩瀬町農集電話開通 雨引・大國農業協同組合が合併、大和村農業協同組合となる 大和中学校校舎竣工／阿部田橋新設
1966	昭和41年	筑北環境衛生組合し尿処理場完成／岩瀬和合橋永久橋として完成 真壁中央公民館完成 真壁小学校、紫尾小学校にプール完成 大和村東保育所竣工／雨引保育所開設
1967	昭和42年	県西総合病院組合設立／岩瀬～本郷線外7路線の町道舗装完成／岩瀬町体育館完成

西 曆	年 月	主 な 出 来 事
1968	昭和43年	筑ろく地方学校給食組合設立／樺穂小学校にプール完成 第4回大和村議会議員選挙執行 定員16名 大和西小学校校舎新築／高久幼稚園開設 県西総合病院が完成／岩瀬町議会議員選挙執行 岩瀬町、北那珂、東那珂3農協が合併し、岩瀬町農協発足 大和中学校屋内運動場竣工／大和村交通対策協議会発足
1969	昭和44年	筑西火葬場組合設立 岩瀬町南端が水郷筑波国定公園に指定される 加波山足尾山系が水郷国定公園に編入 岩瀬小学校プール建設工事完成 笠間市に至る大月林道完成
1970	昭和45年	雨引小学校に水泳プール完成／大和村開発協会設立 筑西火葬場完成／上野沼北側の観光道路完成／岩瀬町学校給食センター完成 大和村青木公民館完成 大国小学校に水泳プール完成
1971	昭和46年	岩瀬町予算10億円の大台突破 老人福祉センター「あまびき」完成(下館地方広域市町村圏事務組合＝2市5町1村) 坂戸小学校及び東中学校桜丘教場にプール完成／西中学校永久校舎完成
1972	昭和47年	第5回大和村議会議員選挙執行 真壁町に県営ライフル射撃場完成／真壁町浄水場完成 県西総合病院第2病棟完成／岩瀬東中学校永久校舎完成／岩瀬町土地開発公社設立 岩瀬町体育館でNHKのど自慢が開かれる 大和村役場新庁舎完成
1973	昭和48年	町営簡易水道が完成し岩瀬地区通水／岩瀬町土地開発公社設立 雇用促進住宅岩瀬宿舎が青柳地区に完成／羽黒中学校跡地に土浦日大高校を誘致 岩瀬町立西中学校体育館完成 元岩瀬へ県営住宅完成
1974	昭和49年	真壁町役場新庁舎完成／県道下館・真壁線バイパス開通／茨城国体秋季国体開催 「桜川のサクラ」が国の重要文化財に指定される／岩瀬町営グラウンド竣工 岩瀬町立東中学校体育館、北部保育所、岩瀬消防署庁舎完成 土浦日本大学高等学校岩瀬校舎開校／岩瀬町合併20周年記念式典を体育館で挙行 大和村立幼稚園竣工
1975	昭和50年	岩瀬町松田田園都市センター完成 真壁石材谷貝団地完成／真和土地改良区設立 第6回大和村議会議員選挙執行
1976	昭和51年	岩瀬町中央公民館が完成／岩瀬北部地区簡易水道工事完工 雨引小学校・大国小学校体育館新築
1977	昭和52年	岩瀬東部地区県営ほ場整備事業始まる 水戸地方法務局岩瀬出張所が下館地方法務局下館出張所に統廃合となる 雨引小・大国小に屋内運動場が完成／大和村羽田地区に公民館完成 まかべ幼稚園開園
1978	昭和53年	岩瀬町立西中の特別教室とプール、羽黒小と南飯田小に体育館完成 西小塙児童公園竣工／岩瀬町坂戸地区簡易水道工事完工 真壁町営農センター竣工／真壁町歴史民俗資料館開館 大和村民運動場完成／第1回大和村村民祭開催
1979	昭和54年	真壁町民体育館完成／霞ヶ浦用水事業着工 岩瀬小永久校舎、坂戸小体育館、東中プール、岩瀬保育所完成／岩瀬駅開業90周年を迎える 第7回大和村議会議員選挙執行
1980	昭和55年	大和村民プール完成／大和村東飯田公民館完成 岩瀬町保健センター完成／岩瀬小塩地区簡易水道工事が完工 岩瀬町役場第2庁舎完成／岩瀬小・猿田小体育館が完成／国道50号バイパス全線開通 やまと保育所開設
1981	昭和56年	真壁町保健センター完成

西 曆	年 月	主 な 出 来 事
		岩瀬西中武道館、東中武道館完成／桜川運動公園野球場が完成 筑西地域職業訓練センターが岩瀬町に完成 大和村中央公民館完成
1982	昭和57年	真和土地改良区ほ場整備事業完了／真壁町農業者トレーニングセンター完成 岩瀬町立猿田小にプール、坂戸幼稚園、坂戸小の永久校舎完成 岩瀬駅前土地区画整理組合設立／岩瀬西部土地改良事業竣工 第8回大和村議会議員選挙執行
1983	昭和58年	岩瀬町営住宅鉾田団地完成／今泉農村公園、上野沼公園広場、テニスコートが完成 大和村総合体育館完成／広域消防大和分署が開設 真壁町観光協会発足／桃山中、桜川中にプール完成 大和村高久スポーツ公園開設
1984	昭和59年	岩瀬町北部地区簡易水道拡張工事竣工／南飯田小、永久校舎完成 岩瀬町独自でコンピュータを導入／岩瀬町西飯岡農村集落センター完成 岩瀬東部地区土地改良事業が竣工 真壁町文化協会発足
1985	昭和60年	岩瀬町合併30周年記念式典を挙行 岩瀬町立羽黒小永久校舎完成／岩瀬町営住宅金井団地完成 真壁町シルバー人材センタースタート／真壁町防災行政無線開局 雨引小学校新校舎完成／大和村体力増進センター竣工
1986	昭和61年	岩瀬町第1回町民祭開催
1987	昭和62年	磯部桜川公園整備完成／上野沼やすらぎの里オープン／岩瀬北部土地改良区竣工 大和村立大國小学校新築工事竣工／大和村高久地区に農村集落センター完成 大和村「いこいの家」完成
1988	昭和63年	筑波鉄道が廃線 岩瀬町立猿田小永久校舎完成／岩瀬町高齢者センター完成 JR水戸線岩瀬－新治間に「大和駅」誕生
1989	平成 元年	水戸線開業100周年／岩瀬東部保育所改築 岩瀬町に北関東自動車道インター建設決定
1990	平成 2年	岩瀬町農村情報無線開局／明日香公園完成
1991	平成 3年	県道筑波・益子線、酒寄バイパス開通 岩瀬ラプロード50「石匠のみち」完成／岩瀬駅前土地区画整理事業が竣工 岩瀬町立東・西中学校にコンピュータシステム導入／岩瀬町営温水プール「サンパル」オープン 岩瀬町営住宅ますみ団地完成(48戸)
1992	平成 4年	県西総合病院手術棟完成／岩瀬町社会福祉協議会法人設立10周年 つくば真壁工業団地完成／真壁総合福祉センター完成
1993	平成 5年	つくし湖完成 岩瀬町大泉農村集落センター完成
1994	平成 6年	岩瀬町農村環境改善センター完成／岩瀬町中央児童館完成 岩瀬町総合体育館「ラスカ」完成／岩瀬町議会だより創刊
1995	平成 7年	真壁石灯籠が国の伝統工芸品指定 岩瀬町合併40周年記念式典を挙行／大川土地改良事業竣工 温水プール「サンパル」入場者10万人到達／岩瀬町営住宅犬田団地完成(24戸)
1996	平成 8年	岩瀬町第3次総合計画後期基本計画策定／富谷山ふれあい公園オープン
1997	平成 9年	岩瀬町総合福祉センターオープン／岩瀬町福祉巡回バス運行開始 岩瀬町ホームページ開設
1998	平成10年	岩瀬町総合運動公園完成／南飯田地区農業集落排水竣工 ふるさと林道久原・富谷線開通／岩瀬町営住宅東十枚団地完成(18戸)
1999	平成11年	真壁町に登録文化財第一号誕生 岩瀬町に印鑑登録証明書オンラインシステム導入／上野沼に噴水完成
2000	平成12年	りんりんロード休憩施設「真壁駅」完成 岩瀬町内全域でゴミの集団分別収集・リサイクル開始

西 曆	年 月	主 な 出 来 事
2001	平成13年	岩瀬町第4次総合計画策定
2002	平成14年	つくばりんりんロード全線開通 岩瀬町土地改良区が合併／温水プール「サンパル」入場者30万人到達
2003	平成15年	蔵の町「真壁のひなまつり」開催／岩瀬町・真壁町・大和村で合併協議会を設置 岩瀬町公共下水道の整備始まる／筑西遊湯館オープン
2004	平成16年	第9回合併協議会で新市の名称を「桜川市」と決定
2005	平成17年	10月1日桜川市誕生 10月30日初代桜川市長として中田裕氏就任
2006	平成18年	北関東自動車道路岩瀬トンネル貫通 「つくば」ナンバーが導入される 桜川市議会議員選挙
2007	平成19年	北関東自動車道路大政山トンネル貫通 ねりんピック茨城2007が開催 桜川市は「ソフトボール交流大会」
2008	平成20年	桜川市の「市民憲章」「花・木・鳥」が決定 桜川市デマンド型乗合タクシー運行開始 北関東自動車道路 桜川筑西IC～笠間西IC間が開通 第15回優秀観光地づくり「金賞総務大臣賞」受賞 第23回国民文化祭・いばらき2008開催(ストーン文化フェスティバル・筑波嶺と万葉文化フェスティバル) 大和中学校新校舎完成
2009	平成21年	桜川市子育て支援センター開設 岩瀬駅前整備事業完成 桜川市長・議会議員補欠選挙
2010	平成22年	真壁地区の町並みが国の「重要伝統的建造物群保存地区」に選定される 桜川市が「地域づくり総務大臣表彰」受賞 桜川市議会議員選挙
2011	平成23年	東日本大震災 第17回 全国報徳サミット開催 真壁伝承館開館
2012	平成24年	桜川市Facebookページ開設 第7回まち交大賞受賞
2013	平成25年	桜川市学校給食センター完成 大塚 秀喜氏 市長就任
2014	平成26年	桜川市議会議員選挙
2015	平成27年	桜川市 市制施行10周年
2016	平成28年	ブルガリア共和国シリストラ市と友好交流都市協定締結 桜川市バス運行開始
2017	平成29年	全国伝統的建造物群保存地区協議会桜川市大会 桜川市長選挙
2018	平成30年	桃山学園開校 フィリピン共和国バコール市と友好交流都市協定締結 桜川市議会議員選挙
2019	令和元年	いきいき茨城ゆめ国体 ライフル射撃競技(CP以外)開催
2020	令和2年	市内巡回ワゴン「ヤマザクラGO ミニ」運行開始
2021	令和3年	東京オリンピック・パラリンピック開催 桜川市長選挙 桜川市公式マスコットキャラクター「さくりん」誕生
2022	令和4年	桜川市議会議員選挙
2023	令和5年	(仮称)上曽トンネル桜川工区掘削完了 (仮称)上曽トンネル本体工事貫通

1-3 位置

桜川市は、首都圏から約70km圏内にあり、市の中心は東経140度5分、北緯36度19分で茨城県の中西部に位置し、東西は約14km、南北は約20kmで総面積は180.06km²となっています。

北は栃木県(真岡市・益子町・茂木町)、東は笠間市・石岡市、西は筑西市、南はつくば市と隣接しています。

地形は、北の富谷山・高峯山、東から南に雨引山・加波山・足尾山、筑波山と連なる山々に囲まれた平野部のほぼ中央を、市名の由来となった桜川が南下し、市の南北軸を形成しています。

また、市の北部を、東西に国道50号線とJR水戸線、さらに北関東自動車道路が横断しています。

1-4 土地

令和5年1月1日現在

総面積(km ²)	東西(km)	南北(km)	海 抜(m)	
			最 高	最 低
180.06	14	20	850	24

資料: 税務課

1-5 地目別土地面積

各年1月1日現在 (単位: km²)

年次 \ 地目	田	畑	宅地	池沼	山林	原野	雑種地	その他
平成21年	31.16	25.71	15.71	1.35	68.84	1.15	8.46	27.40
平成22年	31.01	25.66	15.74	1.36	67.72	1.11	8.41	28.77
平成23年	31.00	25.64	15.77	1.36	67.22	1.12	8.45	29.22
平成24年	31.01	25.63	15.79	1.36	63.62	1.08	8.51	32.78
平成25年	31.00	25.60	15.83	1.36	63.61	1.09	8.52	32.77
平成26年	30.97	25.54	15.89	1.36	63.50	1.09	8.54	32.89
平成27年	30.94	25.43	15.93	1.36	63.40	1.09	8.74	32.96
平成28年	30.92	25.39	15.91	1.36	63.36	1.08	8.82	32.96
平成29年	30.91	25.36	15.92	1.36	63.14	1.08	9.08	32.96
平成30年	30.87	25.26	16.05	1.36	63.03	1.06	9.39	33.04
平成31年	30.84	25.17	16.08	1.36	62.77	1.06	9.73	33.05
令和 2年	30.82	25.13	16.09	1.36	62.75	1.07	9.78	33.06
令和 3年	30.79	25.05	16.17	1.36	62.65	1.08	9.86	33.1
令和 4年	30.73	24.88	16.17	1.36	62.66	1.12	10.04	33.03
令和 5年	30.70	24.80	16.17	1.36	62.48	1.10	10.33	33.12

資料: 税務課

1-6 地価公示価格

各年1月1日現在(単位:円/㎡)

標準地	平成 23年	平成 24年	平成 25年	平成 26年	平成 27年	平成 28年	平成 29年	平成 30年	平成 31年	令和 2年	令和 3年	令和 4年	令和 5年	計画区分
友部字水代207番7	20,600	19,500	18,600	18,300	18,200	18,100	18,000	17,900	17,800	17,600	17,500	17,400	17,400	第1種住宅地域
明日香4丁目47番1	37,000	35,500	34,300	33,500	33,300	33,100	33,000	32,800	32,700	32,600	32,500	32,400	32,300	第2種低層住居専用地域
鎌田字向原553番58	22,600	22,100	21,600	21,200	21,100	20,900	20,800	20,700	20,600	20,500	20,500	20,500	20,500	第1種中高層住居専用地域
真壁町飯塚字参番耕地128番6	21,000	19,400	18,500	18,200	18,000	17,800	17,600	17,400	17,300	17,200	17,100	17,000	16,900	第2種住宅地域
真壁町古城字大手前563番4	/	/	16,400	16,100	15,900	15,700	15,500	15,400	15,300	15,200	15,100	15,000	14,900	第1種住宅地域
真壁町古城字大手前188番地	17,500	16,400	/	/	/	/	/	/	/	/	/	/	/	第2種住宅地域
真壁町桜井字馬場335番地1	18,300	17,400	16,600	16,200	16,000	15,800	15,600	15,500	15,400	15,300	15,200	15,100	15,000	第2種中高層住居専用地域
本木字西原1255番地2	14,500	13,900	13,400	13,100	12,900	12,700	12,500	12,300	12,100	11,900	11,700	11,500	11,300	第1種低層住居専用地域
阿部田字清水頭314番5外	19,500	18,700	18,100	17,700	17,500	17,300	17,100	16,900	16,700	16,300	15,900	15,600	15,300	第1種住宅地域
岩瀬字山王195番1内	34,700	32,700	31,100	30,400	30,000	29,900	29,800	29,700	29,600	29,500	29,400	29,300	29,200	商業地域
富谷字田宿1014番	/	/	/	/	/	/	/	/	/	/	/	/	/	市街化調整区域
長方字戸崎306番2	11,800	11,600	11,400	/	/	/	/	/	/	/	/	/	/	市街化調整区域
長方字中内294番2	/	/	/	11,000	11,000	11,000	11,000	11,000	11,000	11,000	11,000	11,000	11,000	市街化調整区域
真壁町塙世字宮下1465番地	/	/	/	/	/	/	/	/	/	/	/	/	/	市街化調整区域
真壁町椎尾字小萩673番	11,600	11,400	11,200	10,900	10,700	10,600	10,500	10,400	10,300	10,200	10,100	10,000	9,900	市街化調整区域
本木字久保488番3	10,200	9,950	9,750	9,600	9,500	9,450	9,400	9,350	9,300	9,200	9,100	9,050	9,000	市街化調整区域

資料:国土交通省 標準地・基準地検索システム











1-7 気象





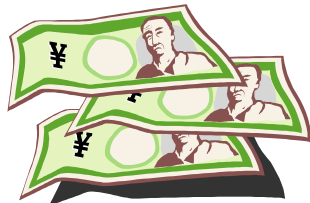



年次	気温(°C)			降水量(mm)		風速(m/s)			日照時間
	日平均 気温	最高 気温	最低 気温	合計	日最大	平均風速	最大風速	最大風向	
平成20年	14.1	35.2	-8.6	1,272.0	139.5	2.4	16.0	西北西	1,950.9
平成21年	14.4	34.2	-6.7	1,124.5	82.5	2.3	15.1	南	1,886.5
平成22年	14.7	37.0	-7.3	1,292.5	72.5	2.4	15.8	西北西	2,017.2
平成23年	14.2	36.1	-9.5	1,135.0	143.0	2.4	19.6	南	2,137.2
平成24年	13.8	36.1	-9.4	1,035.5	85.5	2.5	19.3	南	2,168.7
平成25年	14.2	36.7	-8.8	1,196.0	101.5	2.4	16.4	北	2,241.7
平成26年	13.9	36.2	-10.0	1,317.5	132.0	2.3	14.2	西	2,229.4
平成27年	14.7	36.4	-6.6	1,250.5	108.0	2.3	16.7	西北西	2,072.7
平成28年	14.6	36.7	-7.6	1,213.5	104.5	2.2	15.8	西南西	1,988.1
平成29年	14.0	35.2	-8.5	1,176.5	101.5	2.4	14.8	北西	2,136.6
平成30年	15.0	37.7	-9.6	1,148.5	76.5	2.4	18.9	南東	2,156.3
令和 元年	14.8	37.1	-7.9	1,308.0	184.0	2.3	15.6	北	2,033.2
令和 2年	14.9	37.3	-7.6	1,270.0	69.0	2.3	15.3	西北西	2,008.7
令和 3年	14.8	35.1	-9.1	1,258.0	70.0	2.3	15.9	北西	1,793.6
令和 4年	14.7	38.5	-10.5	1,089.0	72.5	2.3	16.1	西北西	2,123.0
令和 5年	15.9	37.3	-7.9	1,139.0	114.5	2.3	13.6	南	2,484.1
1月	3.2	14.5	-7.9	9.5	5.5	2.5	13.0	西	219.7
2月	4.9	18.6	-6.9	27.0	29.0	2.3	12.0	西北西	204.6
3月	11.1	23.5	-3.6	92.5	25.0	2.4	10.7	南	202.1
4月	14.5	28.6	2.3	83.5	25.0	3.0	13.6	南	216.6
5月	18.0	32.7	7.4	114.5	27.0	2.6	9.2	南	219.6
6月	22.4	32.3	12.6	311.5	114.5	2.0	11.0	南	147.9
7月	27.4	37.3	20.5	32.5	16.5	2.2	7.7	北北西	260.4
8月	28.4	36.7	21.8	63.5	41.5	2.5	7.7	南南東	273.8
9月	25.7	34.8	15.1	215.5	94.0	2.2	10.6	西北西	159.0
10月	16.6	27.6	4.3	118.0	33.5	2.0	11.4	西	201.6
11月	11.8	25.1	-0.4	52.0	31.0	2.2	12.5	西北西	170.4
12月	6.4	20.4	-5.6	19.0	12.0	2.0	13.2	西北西	208.4

注)気温、降水量、風速は、「下館」地域気象観測所のデータ

資料:水戸地方気象台

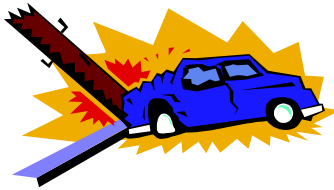
1-8 市民の暮らし

<p>人口密度 1km²あたり 209人</p>  <p>R4.10.1</p>	<p>世帯人口 1世帯あたり 2.77人</p>  <p>R4.10.1</p>	<p>出生 1年間で 124人</p>  <p>R4</p>
<p>死亡 1年間で 662人</p>  <p>R4</p>	<p>結婚 1か月におよそ 7.5組</p>  <p>R4</p>	<p>離婚 1か月におよそ 3.5組</p>  <p>R4</p>
<p>転入 1日あたりおよそ 2.35人</p>  <p>R4</p>	<p>転出 1日あたりおよそ 3.08人</p>  <p>R4</p>	<p>市税(決算額) 1人あたり 123,026円</p>  <p>R4</p>
<p>市の予算(一般会計) 1人あたり500,671円</p>  <p>R5</p>	<p>市民所得 1人あたり 270.9万円</p>  <p>R2</p>	<p>市職員 市民 101人に 1人</p>  <p>R5</p>

<p>消防士 市民 523人に 1人</p>  <p>R5</p>	<p>医師 市民1,011人に1人 歯科医 市民1,559人に1人</p>  <p>R4</p>	<p>教員 教員 1人あたり 小学校 児童数8.9人 中学校 生徒数8.0人</p>  <p>R5</p>
<p>救急搬送 1日あたり 5.01回</p>  <p>R4</p>	<p>火災 1ヶ月あたり 2.00件</p>  <p>R4</p>	<p>交通事故 1日あたり 0.14件</p>  <p>R4</p>
<p>刑法犯 1日あたり 発生 0.65件 検挙 0.14件</p>  <p>R4</p>	<p>ごみ処理量 1日あたり 36.1t</p>  <p>R4</p>	<p>し尿処理量 1日あたり 62 t</p>  <p>R4</p>
<p>水道配水量 1日あたり 11,133m³</p>  <p>R4</p>	<p>下水道供用開始区域における 接続率 64.0%</p>  <p>R4</p>	

1-9 茨城県内での「桜川市」早わかり

分類	項目	指標値・実数値	県内順位	基準日
土地・人口	総面積	180.06km ²	15位	令和4年10月1日
	可住地面積	106.10km ²	16位	令和2年
	総人口	37,653人	30位	令和4年10月1日
	一般世帯人員(1世帯当たり平均人員)	2.83人	3位	令和2年10月1日
	人口密度(総面積1km ² 当たり)	209人	36位	令和4年10月1日
	15歳未満人口割合	9.5%	33位	令和4年10月1日
	15歳～64歳人口割合	54.2%	33位	令和4年10月1日
	65歳以上人口割合	36.3%	11位	令和4年10月1日
	出生率(千人当たり)	3.7%	38位	令和3年
	死亡率(千人当たり)	15.1%	10位	令和3年
	高齢単身者割合	11.34%	38位	令和2年10月1日
	未婚率	25.12%	28位	令和2年10月1日
	外国人割合	1.20%	33位	令和3年12月31日
経済・財政	市町村内総生産	121,026百万円	32位	令和2年度
	製造品出荷額等(4人以上の事業所)	99,461百万円	29位	令和2年
	商品販売額	41,631百万円	34位	令和2年
	小売事業所売場面積	40,680m ²	30位	令和3年6月1日
	第1次産業就業者割合	7.17%	17位	令和2年10月1日
	第2次産業就業者割合	34.70%	12位	令和2年10月1日
	第3次産業就業者割合	58.12%	30位	令和2年10月1日
	財政力指数	0.468	36位	令和4年度
	実質公債費比率	7.8%	14位	令和3年度
	市町村民税(住民1人当たり)	50.33千円	38位	令和3年度
	固定資産税(住民1人当たり)	60.61千円	31位	令和3年度
	歳出決算総額(住民1人当たり)	542.68千円	15位	令和3年度
教育・文化	幼稚園数(3～5歳1万人当たり)	-	40位	令和4年5月1日
	小学校児童数(教員1人当たり)	10.27人	39位	令和4年5月1日
	中学校生徒数(教員1人当たり)	8.82人	40位	令和4年5月1日
	運動広場数(10万人当たり)	18.59所	18位	令和4年5月1日
居住・環境	持ち家比率	85.71%	9位	平成30年10月1日
	水道普及率	93.60%	32位	令和3年3月31日
	汚水処理人口普及率	71.3%	37位	令和4年3月31日
	下水道普及率	16.5%	41位	令和4年3月31日
	ごみ収集量(1人1日当たり)	736g	43位	令和3年度
	道路実延長(総面積1万m ² 当たり)	89.91m	30位	平成31年4月1日
	市町村道舗装率	47.55%	43位	平成31年4月1日
	自家用乗用車数(千人当たり)	776.7台	11位	令和4年3月31日

分 類	項 目	指数値・実数値	県内順位	基準日
社会保障 ・医療	国民年金受給金額(受給権者1人当たり)	676.4千円	19位	令和4年3月31日
	生活保護被保護実人員(千人当たり)	8.0人	28位	令和3年度
	保育所等数(0~5歳1万人当たり)	49.02所	31位	令和3年10月1日
	一般病院数(10万人当たり)	5.2施設	20位	令和3年10月1日
	一般診療所数(10万人当たり)	57.3施設	20位	令和3年10月1日
	医師数(10万人あたり)	84.4人	29位	令和2年12月31日
	看護師・准看護師数(10万人当たり)	807.7人	24位	令和2年12月31日
	歯科診療所数(10万人当たり)	54.7施設	9位	令和3年10月1日
	歯科医師数(10万人当たり)	61.3人	18位	令和2年12月31日
	生活習慣病による死亡者数 (10万人当たり)	715.4人	17位	令和3年
	国民健康保険医療費 (被保険者1人当たり)	351,135円	6位	令和2年度
安全	火災出火件数(10万人当たり)	57.26件	13位	令和3年
	建物火災損害額(1人当たり)	132円	37位	令和3年
	交通事故発生件数(千人当たり)	1.33件	41位	令和3年
	交通事故死傷者数(10万人当たり)	161.4人	42位	令和3年
	刑法犯認知件数(千人当たり)	4.27件	34位	令和3年

資料:市町村早わかり(令和4年7月発行)

2-1 人口・世帯の推移

各年10月1日現在

年次	世帯数	人口(人)			女100人につき男(人)	1世帯あたり人員(人)	人口密度(人/k㎡)	西暦
		総数	男	女				
※平成7年	13,253	51,972	25,471	26,501	96.1	3.92	289.1	1995
※12年	13,431	50,334	24,608	25,726	95.7	3.75	280.0	2000
13年	13,543	50,024	24,469	25,555	95.8	3.69	278.3	2001
14年	13,589	49,536	24,251	25,285	95.9	3.65	275.5	2002
15年	13,610	49,165	24,090	25,075	96.1	3.61	273.5	2003
16年	13,739	48,992	24,018	24,974	96.2	3.57	272.5	2004
※17年	13,617	48,400	23,675	24,725	95.8	3.55	269.2	2005
18年	13,805	47,997	23,527	24,470	96.1	3.48	267.0	2006
19年	13,889	47,590	23,296	24,294	95.9	3.43	264.7	2007
20年	14,013	47,058	23,048	24,010	96.0	3.36	261.8	2008
21年	14,137	46,575	22,817	23,758	96.0	3.29	259.1	2009
※22年	13,632	45,673	22,407	23,266	96.3	3.35	254.0	2010
23年	13,709	45,105	22,149	22,956	96.5	3.29	250.9	2011
24年	13,686	44,449	21,841	22,608	96.6	3.25	247.2	2012
25年	13,768	43,826	21,536	22,290	96.6	3.18	243.8	2013
26年	13,816	43,190	21,230	21,960	96.7	3.13	240.2	2014
※27年	13,585	42,632	20,963	21,669	96.7	3.14	237.1	2015
28年	13,646	42,000	20,676	21,324	97.0	3.08	233.3	2016
29年	13,700	41,278	20,321	20,957	97.0	3.01	229.2	2017
30年	13,660	40,483	19,951	20,532	97.2	2.96	224.8	2018
令和元年	13,695	39,692	19,645	20,047	98.0	2.90	220.4	2019
※2年	13,453	39,122	19,359	19,763	98.0	2.91	217.3	2020
3年	13,502	38,422	19,033	19,389	98.2	2.85	213.4	2021
4年	13,572	37,653	18,665	18,988	98.3	2.77	209.1	2022

資料: 常住人口調査・国勢調査(※)

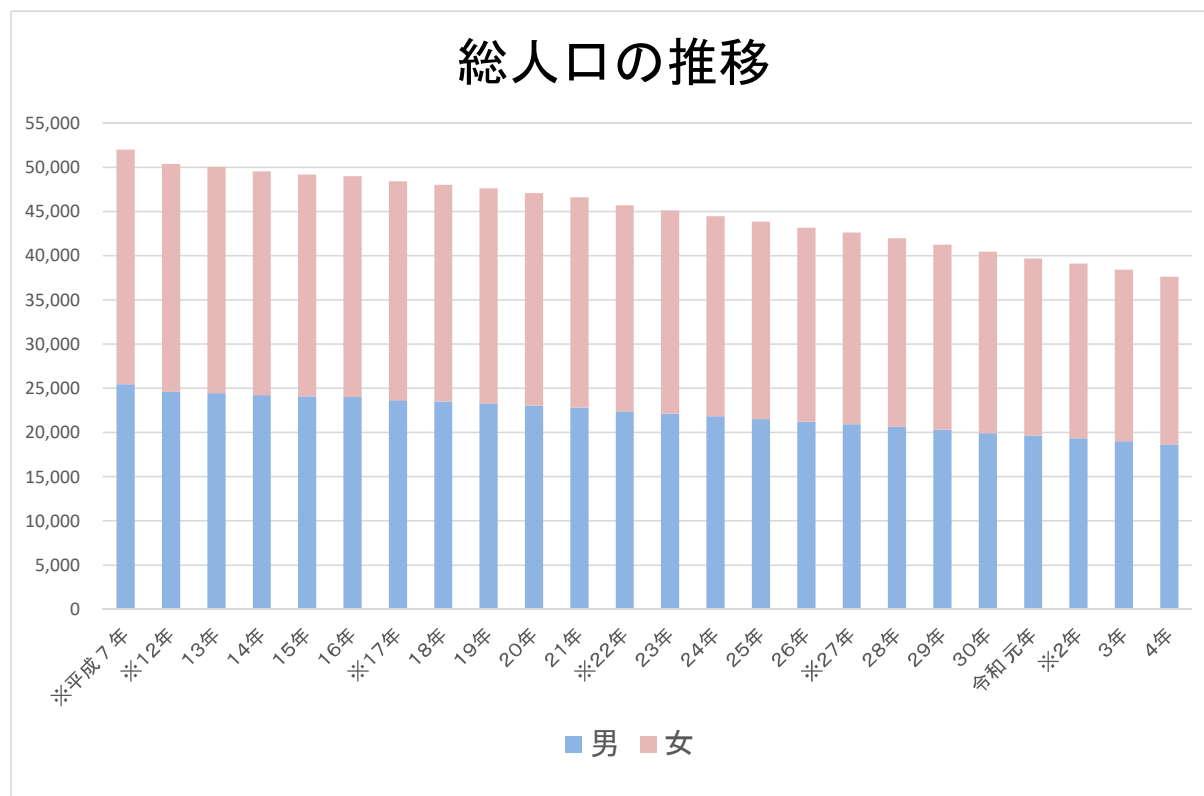

2-2 年齡3階層別人口

各年10月1日現在

年次	年少人口 (14歳以下)	生産年齢人口 (15~64歳)	老年人口 (65歳以上)	年齢不詳	総人口
※昭和60年 (1985年)	11,292	33,678	6,796	0	51,766
	21.8%	65.1%	13.1%		
※平成 2年 (1990年)	10,138	33,735	8,007	0	51,880
	19.5%	65.0%	15.4%		
※平成 7年 (1995年)	9,022	33,311	9,639	0	51,972
	17.4%	64.1%	18.5%		
※平成12年 (2000年)	7,821	31,720	10,793	0	50,334
	15.5%	63.0%	21.4%		
※平成17年 (2005年)	6,788	30,082	11,527	3	48,400
	14.0%	62.2%	23.8%		
※平成22年 (2010年)	5,808	28,064	11,788	13	45,673
	12.7%	61.5%	25.8%		
平成23年 (2011年)	5,636	27,759	11,697	13	45,105
	12.5%	61.6%	25.9%		
平成24年 (2012年)	5,486	27,037	11,913	13	44,449
	12.3%	60.8%	26.8%		
平成25年 (2013年)	5,337	26,279	12,197	13	43,826
	12.2%	60.0%	27.8%		
平成26年 (2014年)	5,133	25,615	12,429	13	43,190
	11.9%	59.3%	28.8%		
※平成27年 (2015年)	4,892	25,106	12,592	42	42,632
	11.5%	58.9%	29.6%		
平成28年 (2016年)	4,698	24,378	12,882	42	42,000
	11.2%	58.1%	30.7%		
平成29年 (2017年)	4,520	23,545	13,054	42	41,161
	11.0%	57.3%	31.7%		
平成30年 (2018年)	4,364	22,892	13,185	42	40,483
	10.8%	56.6%	32.6%		
令和 元年 (2019年)	4,181	22,158	13,311	42	39,692
	10.5%	55.9%	33.6%		
※令和 2年 (2020年)	3,985	21,579	13,423	135	39,122
	10.2%	55.3%	34.4%		
令和 3年 (2021年)	3,785	20,929	13,573	135	38,422
	9.9%	54.7%	35.5%		
令和 4年 (2022年)	3,570	20,327	13,621	135	37,653
	9.5%	54.2%	36.3%		

資料:国勢調査(※), 常住人口調査

年齢3階層別人口の推移

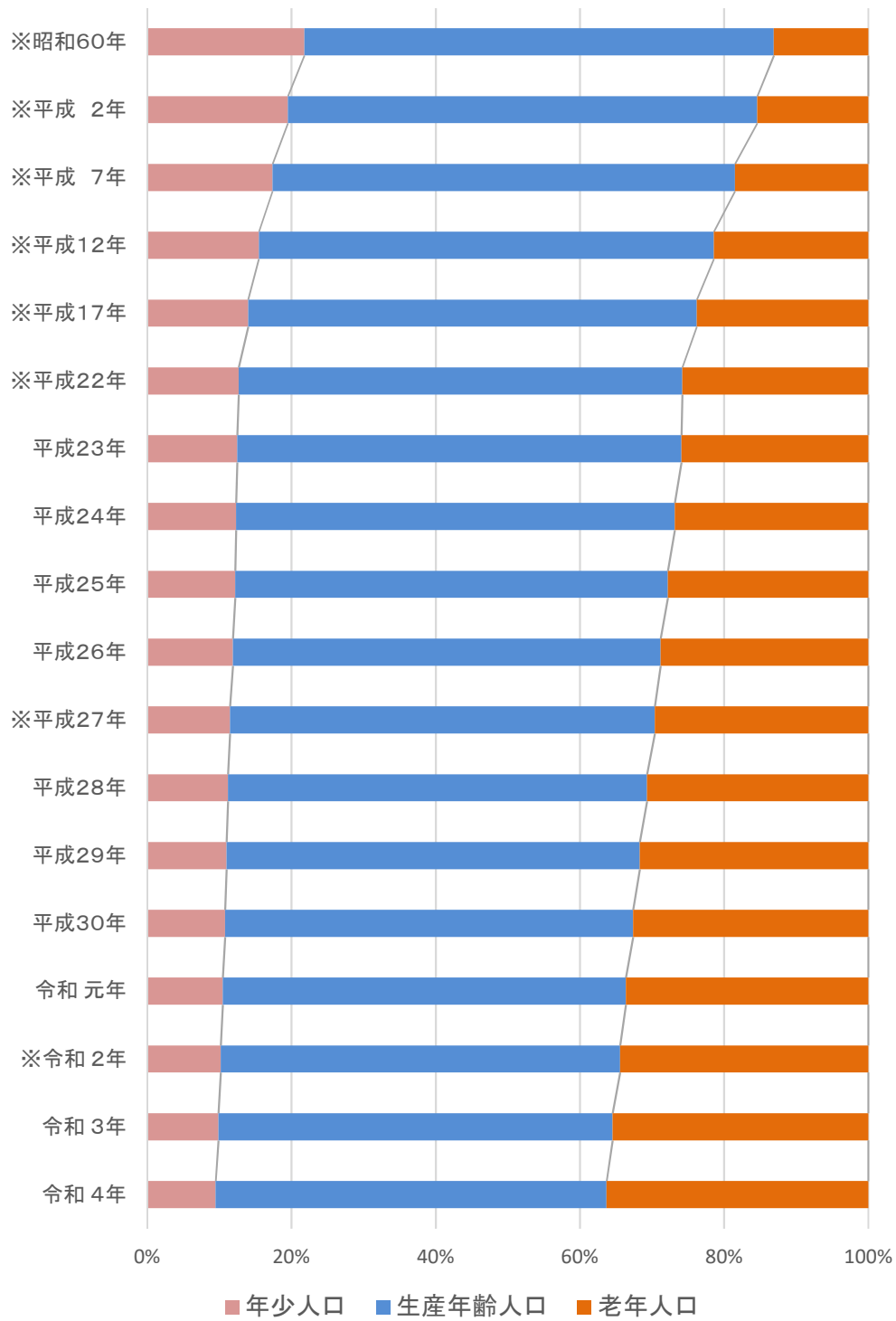

2-3 地区別人口の推移

各年3月31日現在 (単位:人)

年次	総数	岩瀬			真壁					大和			
		総数	岩瀬	北那珂	東那珂	総数	真壁	紫尾	谷貝	樺穂	総数	雨引	大国玉
平成19年	49,539	22,276	10,922	4,825	6,529	19,207	8,210	3,997	2,486	4,514	8,056	3,696	4,360
平成20年	48,972	22,016	10,800	4,780	6,436	18,993	8,107	3,993	2,456	4,437	7,963	3,658	4,305
平成21年	48,449	21,841	10,804	4,684	6,353	19,216	8,464	3,965	2,411	4,376	7,392	3,611	3,781
平成22年	47,922	21,631	10,755	4,594	6,282	18,997	8,293	3,934	2,414	4,356	7,294	3,543	3,751
平成23年	47,339	21,368	10,607	4,530	6,231	18,737	8,169	3,856	2,416	4,296	7,234	3,535	3,699
平成24年	46,731	21,074	10,517	4,428	6,129	18,523	8,080	3,822	2,377	4,244	7,134	3,492	3,642
平成25年	46,070	20,787	10,393	4,355	6,039	18,313	7,996	3,792	2,364	4,161	6,970	3,411	3,559
平成26年	45,450	20,563	10,297	4,294	5,972	18,054	7,890	3,724	2,348	4,092	6,833	3,363	3,470
平成27年	44,766	20,273	10,171	4,230	5,872	17,754	7,795	3,639	2,310	4,010	6,739	3,313	3,426
平成28年	44,042	19,948	10,034	4,133	5,781	17,452	7,694	3,538	2,285	3,935	6,642	3,274	3,368
平成29年	43,390	19,739	9,981	4,085	5,673	17,124	7,527	3,475	2,250	3,872	6,527	3,206	3,321
平成30年	42,643	19,426	9,824	4,030	5,572	16,772	7,374	3,406	2,218	3,774	6,445	3,153	3,292
平成31年	41,840	19,050	9,662	3,990	5,398	16,452	7,262	3,342	2,201	3,647	6,338	3,091	3,247
令和2年	41,109	18,743	9,616	3,854	5,273	16,170	7,132	3,267	2,161	3,610	6,196	3,003	3,193
令和3年	40,359	18,470	9,532	3,761	5,177	15,827	7,003	3,179	2,129	3,516	6,062	2,901	3,161
令和4年	39,595	18,158	9,412	3,652	5,094	15,478	6,877	3,092	2,063	3,446	5,959	2,855	3,104
令和5年	38,748	17,863	9,315	3,545	5,003	15,089	6,736	3,007	2,007	3,339	5,796	2,803	2,993

資料:住民基本台帳

2-4 年齢別男女人口

各年10月1日現在

区分 年齢	平成28年(2016)			平成29年(2017)			平成30年(2018)			令和元年(2019)			※令和2年(2020)			令和3年(2021)			令和4年(2022)		
	総数	男	女	総数	男	女	総数	男	女	総数	男	女	総数	男	女	総数	男	女	総数	男	女
総数	42,000	20,676	21,334	41,161	20,280	20,881	40,483	19,951	20,532	39,692	19,645	20,047	39,122	19,359	19,763	38,422	19,033	19,389	37,653	18,665	18,988
0～4歳	1,236	662	574	1,166	608	558	1,110	583	527	1,082	573	509	967	503	464	903	453	450	805	384	421
5～9歳	1,590	850	740	1,531	830	701	1,479	778	701	1,398	732	666	1,359	710	649	1,295	680	615	1,220	653	567
10～14歳	1,872	985	887	1,823	948	875	1,775	937	838	1,701	909	792	1,659	887	772	1,587	853	734	1,545	831	714
15～19歳	2,121	1,090	1,031	2,094	1,080	1,014	2,058	1,065	993	2,008	1,041	967	1,770	919	851	1,773	931	842	1,730	897	833
20～24歳	1,547	778	769	1,492	770	722	1,412	725	687	1,500	796	704	1,381	731	650	1,284	675	609	1,268	674	594
25～29歳	1,625	867	758	1,484	769	715	1,396	732	664	1,224	657	567	1,387	752	635	1,327	726	601	1,248	705	543
30～34歳	2,014	1,066	948	1,878	1,017	861	1,778	969	809	1,627	881	746	1,634	891	743	1,527	853	674	1,419	789	630
35～39歳	2,368	1,240	1,128	2,266	1,208	1,058	2,206	1,162	1,044	2,121	1,128	993	2,049	1,075	974	1,962	1,037	925	1,848	985	863
40～44歳	2,721	1,420	1,301	2,682	1,397	1,285	2,589	1,364	1,225	2,486	1,312	1,174	2,398	1,264	1,134	2,287	1,196	1,091	2,219	1,157	1,062
45～49歳	2,660	1,370	1,290	2,691	1,394	1,297	2,713	1,419	1,294	2,737	1,434	1,303	2,695	1,402	1,293	2,654	1,387	1,267	2,620	1,385	1,235
50～54歳	2,565	1,298	1,267	2,500	1,238	1,262	2,508	1,242	1,266	2,483	1,253	1,230	2,446	1,258	1,188	2,559	1,332	1,227	2,587	1,349	1,238
55～59歳	3,130	1,599	1,531	2,974	1,519	1,455	2,824	1,426	1,398	2,699	1,371	1,328	2,616	1,310	1,306	2,525	1,275	1,250	2,471	1,236	1,235
60～64歳	3,627	1,851	1,776	3,484	1,781	1,703	3,408	1,769	1,639	3,273	1,683	1,590	3,203	1,633	1,570	3,031	1,524	1,507	2,917	1,461	1,456
65～69歳	3,866	1,980	1,886	3,844	1,999	1,845	3,804	1,953	1,851	3,774	1,908	1,866	3,619	1,808	1,811	3,478	1,746	1,732	3,386	1,708	1,678
70～74歳	2,390	1,129	1,261	2,586	1,215	1,371	2,791	1,334	1,457	3,003	1,477	1,526	3,313	1,651	1,662	3,637	1,794	1,843	3,600	1,791	1,809
75～79歳	2,214	1,021	1,193	2,220	1,022	1,198	2,232	1,013	1,219	2,255	1,018	1,237	2,239	1,028	1,211	2,146	980	1,166	2,318	1,050	1,268
80～84歳	1,974	763	1,221	1,912	771	1,141	1,854	761	1,093	1,821	751	1,070	1,772	729	1,043	1,783	761	1,022	1,794	763	1,031
85～89歳	1,501	469	1,032	1,512	467	1,045	1,531	478	1,053	1,458	474	984	1,423	483	940	1,427	495	932	1,366	494	872
90～94歳	740	187	553	775	194	581	764	186	578	772	187	585	811	196	615	829	200	629	886	230	656
95～99歳	170	25	145	181	27	154	184	30	154	207	36	171	217	34	183	249	40	209	238	29	209
100歳以上	27	4	23	24	4	20	25	3	22	21	2	19	29	4	25	24	4	20	33	3	30
年齢不詳	42	22	20	42	22	20	42	22	20	42	22	20	135	91	44	135	91	44	135	91	44

注) 総数には年齢不詳を含む

資料: 常住人口調査、国勢調査(※)

2-5 町・丁・字別世帯数及び人口

令和5年4月1日現在

町丁字名	世帯数	人口			町丁字名	世帯数	人口		
		総数	男	女			総数	男	女
西小埜	352	862	429	433	西飯岡	146	375	175	200
加茂部	147	390	202	188	大泉	221	538	269	269
高幡	34	93	52	41	飯淵	41	112	56	56
今泉	45	103	50	53	久原	113	270	135	135
木植	51	135	67	68	富岡	106	254	118	136
猿田	67	164	80	84	鍬田	291	722	352	370
曾根	80	227	98	129	富谷	278	666	333	333
松田	109	259	126	133	中里	34	100	46	54
友部	709	1,749	869	880	入野	68	169	78	91
上城	147	408	199	209	門毛	190	503	240	263
水戸	40	78	43	35	南飯田	199	529	263	266
青柳	85	201	107	94	間中	47	122	57	65
磯部	115	278	128	150	平沢	83	214	101	113
稲	20	56	30	26	池亀	74	163	78	85
岩瀬	1,095	2,461	1,200	1,261	山口	90	246	122	124
御領一丁目	12	30	15	15	坂本	32	96	50	46
御領二丁目	14	37	22	15	大月	64	190	88	102
御領三丁目	82	165	82	83	小塩	56	147	73	74
明日香一丁目	13	33	15	18	福崎	39	111	50	61
明日香二丁目	49	79	40	39	亀岡	106	289	149	140
明日香三丁目	67	111	57	54	岩瀬地区計	7,241	17,863	8,814	9,049
明日香四丁目	112	214	126	88					
東桜川一丁目	25	34	16	18					
東桜川二丁目	48	99	50	49					
東桜川三丁目	81	203	99	104					
西桜川一丁目	21	66	26	40					
西桜川二丁目	23	58	28	30					
西桜川三丁目	37	94	48	46					
富士見台一丁目	89	200	105	95					
富士見台二丁目	108	265	126	139					
富士見台三丁目	82	188	82	106					
富士見台四丁目	54	130	70	60					
犬田	394	986	480	506					
長方	229	592	302	290					
中泉	63	181	90	91					
上野原地新田	52	216	134	82					
下泉	74	217	106	111					
本郷	96	269	130	139					
堤上	42	116	52	64					

町丁字名	世帯数	人口		
		総数	男	女
真壁町真壁	438	972	486	486
真壁町古城	293	676	329	347
真壁町山尾	160	439	220	219
真壁町田	534	1,323	665	658
真壁町伊佐々	87	231	119	112
真壁町飯塚	354	831	424	407
真壁町塙世	222	601	304	297
真壁町亀熊	497	1,043	554	489
真壁町源法寺	228	620	302	318
真壁町羽鳥	183	521	246	275
真壁町東山田	168	454	217	237
真壁町椎尾	529	1,422	717	705
真壁町酒寄	228	610	305	305
真壁町細芝	70	166	88	78
真壁町下谷貝	382	924	494	430
真壁町上谷貝	173	448	224	224
真壁町東矢貝	157	396	206	190
真壁町大塚新田	23	73	37	36
真壁町桜井	340	848	423	425
真壁町白井	272	693	356	337
真壁町長岡	312	814	405	409
真壁町下小幡	116	287	135	152
真壁町上小幡	196	465	233	232
真壁町原方	89	232	120	112
真壁地区計	6,051	15,089	7,609	7,480
本木	390	995	494	501
大曾根	212	546	287	259
東飯田	208	567	278	289
阿部田	156	423	221	202
羽田	92	272	138	134
大国玉	441	1,102	557	545
高久	302	868	440	428
金敷	89	226	120	106
高森	82	241	116	125
青木	197	556	281	275
大和地区計	2,169	5,796	2,932	2,864
市町村合計	15,461	38,748	19,355	19,393

2-6 人口動態

各年1月1日～12月31日

年	増減総数 (人)	自然動態(人)			社会動態(人)			西 曆
		増 減	出 生	死 亡	増 減	転 入	転 出	
平成14年	△ 470	△ 162	372	534	△ 308	1,116	1,424	2002
平成15年	△ 276	△ 161	394	555	△ 115	1,164	1,279	2003
平成16年	△ 236	△ 114	412	526	△ 122	1,237	1,359	2004
平成17年	△ 434	△ 216	338	554	△ 218	1,140	1,358	2005
平成18年	△ 386	△ 175	329	504	△ 211	1,038	1,249	2006
平成19年	△ 420	△ 226	352	578	△ 194	988	1,182	2007
平成20年	△ 515	△ 217	344	561	△ 298	957	1,255	2008
平成21年	△ 556	△ 275	298	573	△ 281	838	1,119	2009
平成22年	△ 480	△ 272	304	576	△ 208	876	1,084	2010
平成23年	△ 623	△ 361	263	624	△ 262	857	1,119	2011
平成24年	△ 594	△ 311	298	609	△ 283	833	1,116	2012
平成25年	△ 638	△ 321	269	590	△ 317	839	1,156	2013
平成26年	△ 676	△ 357	232	589	△ 319	815	1,134	2014
平成27年	△ 727	△ 380	230	610	△ 347	821	1,168	2015
平成28年	△ 669	△ 356	233	589	△ 313	788	1,101	2016
平成29年	△ 653	△ 414	205	619	△ 239	892	1,131	2017
平成30年	△ 864	△ 506	187	693	△ 358	786	1,144	2018
令和元年	△ 686	△ 455	177	632	△ 231	882	1,113	2019
令和 2年	△ 834	△ 393	165	558	△ 441	799	1,240	2020
令和 3年	△ 761	△ 439	140	579	△ 322	787	1,109	2021
令和 4年	△ 805	△ 538	124	662	△ 267	857	1,124	2022

資料:常住人口調査

2-7 婚姻・離婚

各年1月1日～12月31日

年	婚 姻		離 婚	
	件 数	婚姻率(人口千対)	件 数	離婚率(人口千対)
平成14年	217	4.4	80	1.62
平成15年	212	4.3	84	1.71
平成16年	237	4.9	74	1.52
平成17年	204	4.2	69	1.43
平成18年	202	4.2	68	1.42
平成19年	184	3.9	67	1.41
平成20年	211	4.5	74	1.58
平成21年	179	3.9	60	1.29
平成22年	173	3.8	89	1.96
平成23年	167	3.7	70	1.60
平成24年	156	3.5	73	1.65
平成25年	171	3.9	66	1.51
平成26年	175	4.1	51	1.18
平成27年	148	3.5	69	1.62
平成28年	126	3.0	58	1.39
平成29年	127	3.1	47	1.14
平成30年	114	2.8	55	1.36
令和元年	103	2.6	50	1.26
令和 2年	97	2.5	51	1.30
令和 3年	69	1.8	46	1.21
令和 4年	90	2.3	42	1.09

資料:人口動態調査

2-8 年齢(5歳階級)別死亡・転出入人口

令和4年1月1日～令和4年12月31日 (単位:人)

年齢階級	死亡			転入			転出		
	総数	男	女	総数	男	女	総数	男	女
0～4	-	-	-	53	25	28	46	22	24
5～9	-	-	-	22	12	10	31	12	19
10～14	-	-	-	12	9	3	21	11	10
15～19	-	-	-	24	10	14	59	33	26
20～24	-	-	-	151	90	61	245	132	113
25～29	-	-	-	166	98	68	253	132	121
30～34	1	1	-	134	72	62	156	79	77
35～39	2	2	-	85	42	43	92	49	43
40～44	5	3	2	56	35	21	56	27	29
45～49	4	4	-	31	19	12	32	12	20
50～54	5	4	1	35	22	13	42	19	23
55～59	14	10	4	26	17	9	30	16	14
60～64	13	9	4	13	6	7	16	7	9
65～69	30	22	8	14	9	5	13	7	6
70～74	66	48	18	14	11	3	10	5	5
75～79	58	40	18	5	1	4	4	1	3
80～84	102	69	33	6	1	5	5	4	1
85～89	139	60	79	5	2	3	6	1	5
90～94	122	38	84	3	-	3	5	-	5
95～99	87	27	60	2	-	2	2	-	2
100～	14	1	13	-	-	-	-	-	-
年齢不詳	-	-	-	-	-	-	-	-	-
総数	662	338	324	857	481	376	1,124	569	555

注)年齢は12月末日における満年齢。

資料:常住人口調査

2-9 都道府県別転出入人口

令和4年1月1日～令和4年12月31日 (単位:人)

地区別	転入	転出	地区別	転入	転出
北海道	8	6	京都府	3	2
青森県	-	-	大阪府	4	11
岩手県	2	4	兵庫県	2	5
宮城県	1	10	奈良県	3	-
秋田県	1	3	和歌山県	-	-
山形県	3	1	鳥取県	-	-
福島県	10	6	島根県	1	-
栃木県	67	86	岡山県	2	1
群馬県	10	16	広島県	-	2
埼玉県	41	61	山口県	2	1
千葉県	44	37	徳島県	3	1
東京都	51	104	香川県	2	-
神奈川県	37	28	愛媛県	-	-
新潟県	7	2	高知県	2	-
富山県	6	2	福岡県	5	-
石川県	6	1	佐賀県	2	2
福井県	-	-	長崎県	2	6
山梨県	-	3	熊本県	-	-
長野県	4	11	大分県	-	-
岐阜県	-	3	宮崎県	-	1
静岡県	10	14	鹿児島県	6	-
愛知県	19	16	沖縄県	1	4
三重県	4	1	国外	102	56
滋賀県	-	5	その他	10	29
			県外計	473	512

注)その他(従前の住所が不明及び帰化)は県外計に含めていない。

資料:常住人口調査

2-10 昼間・夜間人口

令和2年10月1日現在

夜間人口(人)	昼間人口(人)	昼夜間 人口比率(%)	就業者及び通学者(人)				流入超過数
			常住地による 就業者・通学者数		従業・通学地による 就業者・通学者数		
			総数	うち市外への 通勤・通学者 (流出)	総数	うち市外からの 通勤・通学者 (流入)	
39,122	34,998	89.5	22,847	9,982	19,452	5,630	△3,395
			就業 18,885	就業 8,763	就業 15,664	就業 4,908	就業 △3,221
			通学 3,962	通学 1,219	通学 3,788	通学 722	通学 △174

注)就業者及び通学者は「不詳」を含まない。

資料:国勢調査

2-11 高齢単身者数

(単位:人)

年	年齢階級	65～69歳	70～74歳	75～79歳	80～84歳	85歳以上	総数
平成12年		144	159	138	101	65	607
平成17年		183	165	177	128	95	748
平成22年		231	204	205	178	127	945
平成27年		317	247	238	211	214	1,227
令和2年		396	357	275	244	250	1,522

注)平成12年は3町村の合計。

資料:国勢調査

2-12 市内の国籍別外国人数

各年10月1日現在

年次	平成12年(2000)	平成17年(2005)	平成22年(2010)	平成27年(2015)	令和2年(2020)	
総数	160	178	128	158	284	
韓国朝鮮	34	29	19	20	20	
中国	42	44	34	40	48	
東南アジア	総数	53	62	57	84	128
	フィリピン	19	28	28	37	35
	タイ	23	20	21	21	22
	インドネシア	11	14	8	15	14
	ベトナム		0	0	8	47
	インド		0	0	3	8
その他	0		0	0	2	
イギリス	2	0	1	1	1	
アメリカ	0	1	0	0	0	
ブラジル	14	17	5	3	7	
ペルー	8	1	3	6	15	
その他	5	24	9	4	65	

※ 総数には無国籍及び国名不詳を含む。

資料: 国勢調査

2-13 桜川市 月別 常住人口推移

各月1日現在(単位:人)

29年度	4月	5月	6月	7月	8月	9月	10月	11月	12月	H30.1月	H30.2月	H30.3月
総数	41,561	41,479	41,469	41,435	41,389	41,322	41,278	41,222	41,165	41,161	41,058	40,971
男	20,476	20,433	20,422	20,405	20,390	20,348	20,321	20,287	20,264	20,280	20,220	20,190
女	21,085	21,046	21,047	21,030	20,999	20,974	20,957	20,935	20,901	20,881	20,838	20,781
世帯数	13,648	13,668	13,674	13,680	13,689	13,695	13,700	13,679	13,681	13,712	13,671	13,662

30年度	4月	5月	6月	7月	8月	9月	10月	11月	12月	H31.1月	H31.2月	H31.3月
総数	40,814	40,720	40,674	40,612	40,577	40,519	40,483	40,413	40,350	40,297	40,213	40,147
男	20,124	20,082	20,054	20,021	20,001	19,970	19,951	19,930	19,905	19,882	19,842	19,808
女	20,690	20,638	20,620	20,591	20,576	20,549	20,532	20,483	20,445	20,415	20,371	20,339
世帯数	13,649	13,658	13,661	13,671	13,679	13,661	13,660	13,644	13,652	13,666	13,653	13,653

令和元年度	H31.4月	R1. 5月	R1. 6月	R1. 7月	R1. 8月	R1. 9月	R1. 10月	R1. 11月	R1. 12月	R2. 1月	R2. 2月	R2. 3月
総数	40,011	39,951	39,884	39,842	39,824	39,754	39,692	39,670	39,607	39,611	39,598	39,459
男	19,751	19,743	19,719	19,719	19,706	19,674	19,645	19,627	19,600	19,615	19,647	19,564
女	20,260	20,208	20,165	20,123	20,118	20,080	20,047	20,043	20,007	19,996	19,951	19,895
世帯数	13,678	13,672	13,660	13,675	13,696	13,712	13,695	13,713	13,714	13,760	13,799	13,732

令和2年度	4月	5月	6月	7月	8月	9月	10月	11月	12月	R3. 1月	R3. 2月	R3. 3月
総数	39,280	39,197	39,139	39,072	39,021	38,949	39,122	39,098	39,041	38,994	38,953	38,894
男	19,454	19,410	19,377	19,343	19,318	19,281	19,359	19,344	19,324	19,304	19,284	19,251
女	19,826	19,787	19,762	19,729	19,703	19,668	19,763	19,754	19,717	19,690	19,669	19,643
世帯数	13,714	13,737	13,732	13,721	13,721	13,720	13,453	13,469	13,474	13,471	13,489	13,495

令和3年度	4月	5月	6月	7月	8月	9月	10月	11月	12月	R4. 1月	R4. 2月	R4. 3月
総数	38,747	38,667	38,622	38,580	38,511	38,469	38,422	38,385	38,307	38,233	38,144	38,077
男	19,185	19,143	19,112	19,101	19,071	19,057	19,033	19,013	18,968	18,934	18,884	18,854
女	19,562	19,524	19,510	19,479	19,440	19,412	19,389	19,372	19,339	19,299	19,260	19,223
世帯数	13,492	13,511	13,502	13,502	13,497	13,505	13,502	13,513	13,501	13,489	13,475	13,469

令和4年度	4月	5月	6月	7月	8月	9月	10月	11月	12月	R5. 1月	R5. 2月	R5. 3月
総数	37,983	37,951	37,875	37,795	37,756	37,703	37,653	37,584	37,532	37,428	37,320	37,254
男	18,817	18,803	18,770	18,730	18,714	18,686	18,665	18,632	18,609	18,562	18,497	18,466
女	19,166	19,148	19,105	19,065	19,042	19,017	18,988	18,952	18,923	18,866	18,823	18,788
世帯数	13,490	13,528	13,529	13,529	13,547	13,562	13,572	13,551	13,550	13,517	13,492	13,495

資料:常住人口調査

2-14 県内の男女別人口及び世帯数

令和4年10月1日現在

市町村	世帯数	1世帯 当たり 人員	人 口				面積 (km ²)	人口密度 (人/km ²)
			総 数	男	女	性 比		
水戸市	125,038	2.16	269,502	131,978	137,524	96.0	217.32	1,240.1
日立市	77,119	2.19	169,036	84,220	84,816	99.3	225.73	748.8
土浦市	65,271	2.18	141,980	70,918	71,062	99.8	122.89	1,155.3
古河市	57,603	2.40	138,209	69,154	69,055	100.1	123.58	1,118.4
石岡市	28,698	2.48	71,173	35,264	35,909	98.2	215.53	330.2
結城市	19,643	2.53	49,768	25,027	24,741	101.2	65.76	756.8
龍ヶ崎市	32,841	2.30	75,605	37,495	38,110	98.4	78.59	962.0
下妻市	16,810	2.49	41,830	21,127	20,703	102.0	80.88	517.2
常総市	23,128	2.59	59,999	30,121	29,878	100.8	123.64	485.3
常陸太田市	19,014	2.45	46,679	22,723	23,956	94.9	371.99	125.5
高萩市	11,545	2.31	26,698	13,301	13,397	99.3	193.55	137.9
北茨城市	17,039	2.38	40,541	20,191	20,350	99.2	186.79	217.0
笠間市	29,463	2.45	72,050	35,287	36,763	96.0	240.40	299.7
取手市	46,572	2.23	103,780	51,058	52,722	96.8	69.94	1,483.8
牛久市	35,903	2.34	84,057	41,459	42,598	97.3	58.92	1,426.6
つくば市	118,164	2.14	252,481	126,837	125,644	100.9	283.72	889.9
ひたちなか市	67,857	2.28	154,987	78,351	76,636	102.2	100.26	1,545.9
鹿嶋市	28,720	2.30	65,980	33,807	32,173	105.1	106.04	622.2
潮来市	10,788	2.49	26,868	13,311	13,557	98.2	71.40	376.3
守谷市	28,469	2.44	69,434	34,611	34,823	99.4	35.71	1,944.4
常陸大宮市	15,653	2.43	38,056	18,836	19,220	98.0	348.45	109.2
那珂市	21,289	2.49	53,004	25,727	27,277	94.3	97.82	541.9
筑西市	38,374	2.58	99,102	49,221	49,881	98.7	205.30	482.7
坂東市	19,010	2.70	51,401	26,205	25,196	104.0	123.03	417.8
稲敷市	14,669	2.57	37,636	18,790	18,846	99.7	205.81	182.9
かすみがうら市	15,776	2.50	39,431	20,095	19,336	103.9	156.60	251.8
桜川市	13,572	2.77	37,653	18,665	18,988	98.3	180.06	209.1
神栖市	41,447	2.28	94,661	49,027	45,634	107.4	146.97	644.1
行方市	11,162	2.77	30,965	15,497	15,468	100.2	222.48	139.2
鉾田市	18,476	2.44	44,991	23,021	21,970	104.8	207.60	216.7
つくばみらい市	20,830	2.44	50,811	25,327	25,484	99.4	79.16	641.9
小美玉市	18,585	2.57	47,753	23,897	23,856	100.2	144.74	329.9
茨城町	11,814	2.58	30,498	15,096	15,402	98.0	121.58	250.8
大洗町	6,656	2.28	15,180	7,556	7,624	99.1	23.89	635.4
城里町	6,967	2.52	17,564	8,701	8,863	98.2	161.80	108.6
東海村	15,856	2.39	37,891	19,265	18,626	103.4	38.00	997.1
大子町	6,242	2.39	14,932	7,351	7,581	97.0	325.76	45.8
美浦村	5,885	2.40	14,130	7,251	6,879	105.4	66.61	212.1
阿見町	21,397	2.32	49,657	24,823	24,834	100.0	71.40	695.5
河内町	2,900	2.70	7,825	3,840	3,985	96.4	44.30	176.6
八千代町	7,183	2.85	20,503	10,689	9,814	108.9	58.99	347.6
五霞町	2,998	2.63	7,873	3,967	3,906	101.6	23.11	340.7
境町	8,937	2.68	23,944	12,123	11,821	102.6	46.59	513.9
利根町	6,306	2.37	14,966	7,322	7,644	95.8	24.86	602.0

資料：常住人口調査

3-1 産業小分類・従業者規模別 事業所数・従業員数(民営事業所)

産業小分類		A~R 全産業 (S公務を 除く)	A~B 農林漁業	C~R 非農林 漁業 (S公務を 除く)	C 鉱業 採石業 砂利採取 業	D 建設業	E 製造業	F 電気 ガス 熱供給 水道業	G 情報 通信業	H 運輸業 郵便業	I 卸売業 小売業	J 金融業 保険業	K 不動産業 物品賃 貸業	L 学術研究 専門・ 技術サー ビス業	M 宿泊業 飲食 サービス 業	N 生活関連 サービス 業 娯楽業	O 教育 学習支援 業	P 医療 福祉	Q 複合 サービス 事業	R サービス 業 (他に分 類されな いもの)
		常用雇用者規模																		
事業所数 (件)	総数	1,830	23	1,807	4	252	420	3	2	37	462	10	36	48	127	145	24	103	11	123
	0人	696	2	694	-	102	141	2	-	4	171	1	25	22	52	93	10	20	-	51
	1~4人	685	12	673	4	119	158	1	1	7	172	1	10	21	44	35	8	29	6	57
	5~9人	197	4	193	-	21	46	-	-	9	54	3	1	4	14	8	4	19	-	10
	10~19人	142	3	139	-	8	31	-	1	8	49	3	-	1	14	5	1	13	2	3
	20~29人	41	-	41	-	1	15	-	-	2	9	2	-	-	2	2	-	5	2	1
	30~49人	33	2	31	-	1	9	-	-	4	5	-	-	-	1	2	1	7	1	-
	50~99人	25	-	25	-	-	13	-	-	3	2	-	-	-	-	-	-	7	-	-
	100~199人	6	-	6	-	-	4	-	-	-	-	-	-	-	-	-	-	1	-	1
	200~299人	4	-	4	-	-	2	-	-	-	-	-	-	-	-	-	-	2	-	-
300人以上	1	-	1	-	-	1	-	-	-	-	-	-	-	-	-	-	-	-	-	
従業員数 (人)	総数	13,572	232	13,340	21	954	4,822	6	28	667	2,615	122	87	134	647	494	129	1,968	122	524
	0人	1,103	14	1,089	-	175	230	4	-	7	277	1	48	27	80	119	11	32	-	78
	1~4人	2,399	44	2,355	21	422	615	2	6	30	560	5	34	56	164	107	28	115	16	174
	5~9人	1,623	53	1,570	-	186	397	-	-	83	406	24	5	33	116	63	33	156	-	68
	10~19人	2,142	35	2,107	-	109	504	-	22	107	752	42	-	18	196	71	15	197	25	49
	20~29人	1,038	-	1,038	-	21	387	-	-	49	229	50	-	-	49	51	-	129	49	24
	30~49人	1,397	86	1,311	-	41	345	-	-	174	257	-	-	-	42	83	42	295	32	-
	50~99人	1,714	-	1,714	-	-	881	-	-	217	134	-	-	-	-	-	-	482	-	-
	100~199人	733	-	733	-	-	487	-	-	-	-	-	-	-	-	-	-	115	-	131
	200~299人	980	-	980	-	-	533	-	-	-	-	-	-	-	-	-	-	447	-	-
300人以上	443	-	443	-	-	443	-	-	-	-	-	-	-	-	-	-	-	-	-	

資料：R3年経済センサス-活動調査

3-2 市町村別事業所数及び従業者数(民営事業所)

市町村名	事業所数(件)				従業者数(人)			
	R3	H28	H26	H24	R3	H28	H26	H24
茨城県	108,602	118,031	122,137	122,835	1,237,104	1,233,534	1,229,335	1,216,659
水戸市	12,442	13,774	14,052	14,031	144,093	145,374	140,188	140,882
日立市	6,148	7,055	7,512	7,592	83,009	88,827	89,283	93,425
土浦市	5,869	6,572	6,926	6,970	76,348	75,552	75,037	72,782
古河市	5,686	5,995	6,217	6,305	58,498	57,575	58,004	56,537
石岡市	2,846	3,111	3,214	3,208	25,465	27,025	27,299	26,605
結城市	2,132	2,263	2,315	2,401	21,727	20,621	20,299	20,571
龍ヶ崎市	2,335	2,533	2,614	2,634	27,548	27,706	26,780	26,599
下妻市	2,035	2,201	2,292	2,378	19,328	19,570	19,607	19,920
常総市	2,607	2,839	3,010	3,036	30,109	31,158	32,110	32,170
常陸太田市	1,621	1,808	1,887	1,996	12,394	13,055	12,996	13,158
高萩市	1,037	1,163	1,240	1,279	10,613	10,635	11,250	11,652
北茨城市	1,494	1,684	1,736	1,771	17,076	17,044	16,987	17,017
笠間市	3,132	3,436	3,534	3,627	26,878	26,818	26,480	26,864
取手市	2,721	3,076	3,347	3,370	30,589	30,489	29,838	29,712
牛久市	2,339	2,463	2,524	2,407	24,150	25,151	24,583	23,452
つくば市	8,208	8,865	8,982	8,481	132,661	123,657	122,181	113,530
ひたちなか市	5,066	5,528	5,699	5,669	67,565	67,361	68,590	64,749
鹿嶋市	2,300	2,424	2,431	2,479	31,220	29,366	29,731	30,505
潮来市	1,109	1,286	1,292	1,320	9,264	9,353	9,500	9,392
守谷市	2,160	2,221	2,207	2,131	23,554	22,582	22,176	20,653
常陸大宮市	1,589	1,827	1,907	1,999	15,009	15,763	16,287	16,618
那珂市	1,808	1,887	1,935	1,953	17,398	16,728	16,231	15,758
筑西市	4,338	4,697	4,869	4,883	41,671	43,362	44,150	44,845
坂東市	2,438	2,590	2,714	2,789	24,394	22,432	22,813	22,238
稲敷市	1,607	1,724	1,805	1,813	15,792	15,142	15,798	15,339
かすみがうら市	1,439	1,487	1,519	1,548	15,154	14,660	15,021	15,198
桜川市	1,830	2,060	2,122	2,212	13,572	14,572	15,023	14,995
神栖市	4,117	4,261	4,408	4,422	51,873	50,523	51,107	50,806
行方市	1,450	1,564	1,635	1,676	11,199	11,596	12,502	12,785
銚田市	1,608	1,651	1,741	1,783	12,878	12,186	12,804	12,538
つくばみらい市	1,394	1,443	1,468	1,419	18,180	18,647	18,267	16,543
小美玉市	1,754	1,785	1,839	1,878	22,056	21,562	21,070	21,016
茨城町	1,195	1,204	1,270	1,282	13,452	12,994	11,784	11,870
大洗町	820	936	1,032	1,069	7,746	8,206	8,437	8,628
城里町	602	663	683	731	4,232	4,463	4,376	4,772
東海村	1,125	1,211	1,233	1,222	17,250	17,164	16,868	17,715
大子町	880	1,008	1,043	1,073	5,559	6,163	6,441	6,846
美浦村	588	619	653	681	6,465	6,878	6,666	7,063
阿見町	1,498	1,585	1,587	1,586	19,697	18,935	18,526	18,096
河内町	311	333	358	355	2,543	3,001	2,620	2,712
八千代町	878	973	1,007	1,033	7,573	7,454	7,694	7,614
五霞町	421	463	460	468	8,064	8,195	8,435	8,866
境町	1,271	1,365	1,398	1,425	10,989	11,605	11,001	11,119
利根町	354	398	420	450	2,269	2,384	2,495	2,504

注) 事業所数は事業内容等が不詳の事業所を含む。

資料: 経済センサス-活動調査

3-3 桜川市の工業

令和2年6月1日現在（従業者4人以上の事業所）

産業分類	区分	合計	事業所数			従業者数 (人)	現金給与 総額 (万円)	原材料 使用額等 (万円)	製造品 出荷額等 (万円)	付加価値額 (従業者29人以下は 粗付加価値額) (万円)
			従業者規模別							
			4~29人	30~299人	300人以上					
231	桜川市	146	120	24	2	3,974	1,491,225	6,190,579	9,694,081	3,254,455
09	食料品	14	10	4	-	361	89,766	415,410	614,389	184,861
10	飲料・たばこ・飼料	1	-	1	-	54	X	X	X	X
11	繊維	1	1	-	-	17	X	X	X	X
12	木材・木製品	2	1	1	-	56	X	X	X	X
13	家具・装備品	1	1	-	-	4	X	X	X	X
14	パルプ・紙・紙加工品	2	2	-	-	35	X	X	X	X
15	印刷・同関連業	4	4	-	-	91	29,293	72,597	150,869	72,141
16	化学	2	-	2	-	251	X	X	X	X
17	石油・石炭製品	1	1	-	-	11	X	X	X	X
18	プラスチック製品	10	8	2	-	239	80,047	373,243	636,286	244,297
19	ゴム製品	3	3	-	-	62	16,082	20,741	48,466	25,553
20	なめし革・同製品・毛皮	1	1	-	-	6	X	X	X	X
21	窯業・土石製品	56	52	4	-	664	232,500	379,548	913,615	494,483
22	鉄鋼	2	2	-	-	10	X	X	X	X
23	非鉄金属	3	2	1	-	57	25,801	17,321	90,116	67,167
24	金属製品	12	10	1	1	867	413,015	1,138,257	1,956,991	760,275
25	はん用機械	4	4	-	-	33	12,648	20,819	49,192	26,150
26	生産用機械	6	5	1	-	72	27,199	37,336	71,935	31,922
27	業務用機械	5	4	1	-	85	25,982	39,342	97,574	53,723
28	電子部品・デバイス	3	3	-	-	47	10,510	2,131	16,216	12,981
29	電気機械	7	3	3	1	661	239,119	2,034,439	2,616,135	543,343
30	情報通信機械	2	1	1	-	101	X	X	X	X
31	輸送用機械	3	2	1	-	131	54,685	251,641	429,240	164,898
32	その他の製造業	1	-	1	-	59	X	X	X	X

資料：工業統計調査

3-4 工業の推移

(従業者4人以上の事業所)

平成20～22年…各年12月31日現在
 ※平成23年…翌年2月1日現在
 平成29年以降…各年6月1日現在

区 分	事業所数 (件)	従業者数 (人)	現金給与総額 (万円)	原材料使用額等 (万円)	製造品出荷額等 (万円)	西 暦
平成20年	248	4,812	1,728,744	6,457,984	11,294,975	2008
平成21年	216	4,289	1,463,551	4,881,308	8,432,436	2009
平成22年	196	4,355	1,566,098	6,140,614	10,310,966	2010
※平成23年	231	4,262	1,446,521	4,320,896	7,241,976	2011
平成24年	203	4,417	1,787,640	7,138,629	11,066,685	2012
平成25年	191	4,355	1,651,125	7,190,566	11,098,585	2013
平成26年	183	4,297	1,564,623	7,537,555	11,213,742	2014
平成29年	165	4,102	1,526,111	5,998,947	9,924,795	2017
平成30年	157	4,048	1,585,246	6,289,273	9,970,715	2018
令和 元年	156	3,992	1,633,143	6,415,957	10,046,496	2019
令和 2年	146	3,974	1,491,225	6,190,579	9,694,081	2020

資料:工業統計調査(※は経済センサス活動調査の製造業として調査実施)

3-5 県内の工業

(従業者4人以上の事業所)

令和2年6月1日現在

市町村別	事業所数 (件)	従業者数 (人)	現金給与総額 (万円)	原材料使用額等 (万円)	製造品出荷額等 (万円)	粗付加価値額 (万円)
県 計	4,927	272,191	132,592,548	764,796,848	1,258,123,592	421,188,131
水戸市	198	5,925	2,420,252	8,448,941	14,115,434	5,015,157
日立市	339	22,541	13,154,751	71,332,394	104,204,356	28,228,061
土浦市	139	13,601	7,597,752	43,481,010	62,502,272	17,926,288
古河市	349	17,918	8,631,245	49,785,816	119,781,547	62,300,301
石岡市	126	5,241	2,391,455	15,603,435	25,262,103	8,327,095
結城市	156	7,060	3,420,595	13,769,959	23,377,673	8,264,154
龍ヶ崎市	102	7,055	3,105,862	15,627,633	31,297,380	13,922,313
下妻市	141	5,934	2,294,335	11,986,706	19,236,735	6,365,689
常総市	234	12,669	5,069,707	27,366,936	46,001,389	17,093,645
常陸太田市	98	2,053	699,594	2,304,421	3,934,272	1,377,009
高萩市	45	3,147	1,433,576	6,453,527	12,240,921	5,003,930
北茨城市	124	7,361	3,486,321	16,827,982	26,612,835	8,758,281
笠間市	150	6,289	2,600,339	9,712,053	17,152,291	6,451,029
取手市	47	7,695	5,024,077	15,271,384	29,621,253	7,907,963
牛久市	55	4,300	2,147,730	9,124,774	14,307,580	4,211,102
つくば市	174	10,421	4,909,060	21,020,647	34,620,608	12,178,889
ひたちなか市	196	23,269	14,450,633	64,933,270	104,920,340	36,998,882
鹿嶋市	62	6,209	3,773,034	57,266,686	68,127,787	5,974,170
潮来市	52	1,867	727,874	3,905,344	5,917,887	1,663,049
守谷市	60	3,786	1,752,503	10,959,365	27,365,617	7,504,146
常陸大宮市	99	4,706	1,828,488	6,316,701	12,306,185	5,202,751
那珂市	67	2,291	909,687	3,278,391	5,554,377	2,039,236
筑西市	281	13,312	5,820,746	28,911,384	45,983,933	14,258,409
坂東市	189	7,515	3,226,292	20,529,367	37,379,187	15,259,151
稲敷市	131	4,225	1,812,092	10,144,231	16,203,203	5,051,713
かずみがうら市	68	4,817	2,459,025	12,885,100	22,511,343	8,926,024
桜川市	146	3,974	1,491,225	6,190,579	9,694,081	3,095,202
神栖市	180	13,757	7,675,617	104,981,716	153,223,957	41,059,313
行方市	83	2,908	978,195	3,397,314	6,197,526	2,467,067
銚田市	62	1,530	492,083	2,893,761	5,685,518	2,467,503
つくばみらい市	82	4,321	2,231,686	20,628,504	34,397,372	14,175,356
小美玉市	117	6,814	2,622,481	12,776,368	21,653,793	7,698,617
茨城町	59	2,358	836,034	4,184,642	6,060,041	1,611,956
大洗町	40	1,121	287,983	1,855,189	2,504,574	574,929
城里町	30	896	328,212	1,690,276	2,762,124	983,267
東海村	38	2,164	1,398,434	1,044,286	1,620,337	196,517
大子町	41	917	308,316	574,033	1,656,416	955,451
美浦村	25	1,558	809,772	3,052,023	5,196,179	1,650,548
阿見町	78	7,086	3,248,205	17,261,303	34,053,891	14,465,676
河内町	41	898	298,732	883,387	1,522,896	553,940
八千代町	69	2,345	1,023,772	5,594,829	9,895,035	3,569,693
五霞町	54	5,101	2,089,075	14,776,694	21,741,396	5,994,372
境町	87	2,938	1,221,946	5,546,342	9,190,864	3,175,828
利根町	13	298	103,755	218,145	529,084	284,459

注) 付加価値額で、従業者4人～29人の事業所については粗付加価値額である。

資料:工業統計調査

3-6 農家数及び農家人口の推移

各年2月1日現在

区分 年次	農家数(戸)					農家人口 (人)	西暦
	総数	専業	第1種 兼業	第2種 兼業	自給的 農家		
昭和60年	5,147	435	991	3,721	-	25,480	1985
平成2年	4,755	422	612	3,721	-	23,556	1990
平成7年	4,296	356	429	3,511	-	20,873	1995
平成12年	3,840	330	308	2,506	696	18,430	2000
平成17年	3,323	322	370	1,807	824	11,763	2005
平成22年	2,975	320	200	1,532	923	9,043	2010
平成27年	2,440	323	183	1,075	859	6,438	2015
令和2年	1,872	1,109			763	4,104	2020

注1)平成12年以降の専業農家数は販売農家数。

資料:農林業センサス

注2)令和2年より専業の別が廃止。

3-7 経営耕地面積及び農業経営体数の推移

各年2月1日現在

区分 年次	経営耕地 総面積(ha)	田		畑		樹園地		西暦
		経営体数	面積(ha)	経営体数	面積(ha)	経営体数	面積(ha)	
昭和60年	5,290	5,035	3,380	4,401	1,806	422	104	1985
平成2年	4,921	4,598	3,118	3,955	1,729	303	75	1990
平成7年	4,620	4,172	2,955	3,351	1,597	300	68	1995
平成12年	4,252	3,102	2,789	2,471	1,412	178	51	2000
平成17年	3,857	2,448	2,623	1,833	1,192	94	40	2005
平成22年	4,140	2,007	2,758	1,506	1,345	107	37	2010
平成27年	3,823	1,576	2,563	1,295	1,235	75	25	2015
令和2年	3,478	1,030	2,334	524	1,111	49	32	2020

注)平成17年の経営耕地面積は販売農家のみ。

資料:農林業センサス

3-8 農業用機械所有台数(販売農家)

各年2月1日現在(単位:台)

区分 年次	動力 田植機	乗用型 トラクター	動力 防除機	コンバイン
平成17年	1,722	2,357	863	1,528
平成22年	1,526	2,116	-	1,341
平成27年	1,240	1,785	-	1,087
令和2年	調査項目廃止			

資料:農林業センサス

3-9 主要作物・果樹の作付面積(販売農家)

各年2月1日現在 (単位:a)

市町村名	区分	作付面積	稲	麦類	雑穀	いも類	豆類	工芸農作物	野菜類	花き類・花木	種苗・苗木類	その他の作物
平成17年	旧岩瀬町	152,191	81,398	36,803	3,556	294	21,674	4,127	4,155	79	-	105
	旧真壁町	120,369	67,200	20,430	1,598	X	13,596	4,464	11,068	213	X	1,646
	旧大和村	87,844	39,087	20,732	2,509	X	10,817	3,565	10,697	147	X	120
	桜川市	X	187,680	68,970	12,292	774	37,810	9,260	20,705	X	-	X
平成27年	桜川市	X	194,265	86,123	35,915	1,004	50,649	4,743	22,229	539	-	7,690
令和2年	桜川市	413,471	178,820	86,917	X	1,778	35,887	3,903	X	398	-	X

資料:農林業センサス

3-10 家畜の飼養頭羽数(販売農家)

各年2月1日現在

市町村名	区分	乳用牛	肉用牛		豚	採卵鶏	ブロイラー
			肥育牛	子牛			
平成17年	桜川市 計	553	X	—	X	X	X
	旧岩瀬町	257	X	—	426	X	X
	旧真壁町	183	X	—	X	—	X
	旧大和村	113	X	—	—	X	—
平成22年	桜川市	707	297	23	820	X	911,500
平成27年	桜川市	377	X	29	X	X	1,055,761
令和2年	桜川市	162	X	X	X	X	X

資料:農林業センサス

3-11 県内の農業

令和2年2月1日現在

市町村	総農家数	経営耕地面積(a)			
		経営耕地 総面積	田 面積計	畑(樹園地を除く) 面積計	樹園地 面積計
茨城県	71,761	10,551,305	6,803,174	3,419,750	328,381
水戸市	3,646	371,898	298,778	64,795	8,325
日立市	972	42,206	31,455	9,379	1,372
土浦市	1,544	196,387	145,118	40,205	11,064
古河市	2,176	295,485	137,514	156,060	1,911
石岡市	3,141	321,905	204,428	74,804	42,673
結城市	1,310	257,219	110,181	144,178	2,860
龍ヶ崎市	723	194,960	185,761	8,757	442
下妻市	1,495	293,962	224,346	57,599	12,017
常総市	2,331	436,777	320,531	111,341	4,905
常陸太田市	3,742	239,776	201,012	32,756	6,008
高萩市	544	48,095	38,733	9,206	156
北茨城市	1,027	86,103	72,407	13,495	201
笠間市	3,276	340,046	204,203	74,950	60,893
取手市	1,098	175,848	165,309	10,049	490
牛久市	572	67,097	31,769	33,993	1,335
つくば市	3,828	539,269	355,405	176,280	7,584
ひたちなか市	1,459	151,797	87,721	63,886	190
鹿嶋市	801	71,863	48,914	22,820	129
潮来市	671	134,700	127,694	6,889	117
守谷市	275	37,628	26,004	11,553	71
常陸大宮市	3,065	168,377	116,577	47,951	3,849
那珂市	1,972	185,199	121,396	62,998	805
筑西市	3,315	822,269	616,099	191,019	15,151
坂東市	2,326	348,628	175,060	170,271	3,297
稲敷市	1,858	636,691	597,653	38,039	999
かすみがうら市	2,072	274,070	149,780	64,201	60,089
桜川市	1,872	347,785	233,420	111,134	3,231
神栖市	932	113,080	65,660	45,345	2,075
行方市	2,750	445,797	219,537	223,536	2,724
銚田市	2,851	637,591	98,591	538,042	958
つくばみらい市	1,264	251,378	219,290	31,172	916
小美玉市	2,065	327,804	115,797	185,335	26,672
茨城町	2,029	339,400	189,717	126,351	23,332
大洗町	170	47,410	23,722	23,653	35
城里町	1,478	112,210	76,653	33,809	1,748
東海村	596	53,673	26,504	26,122	1,047
大子町	1,676	76,129	43,061	24,826	8,242
美浦村	340	84,265	78,922	4,780	563
阿見町	700	91,087	49,014	39,967	2,106
河内町	583	229,041	223,715	5,278	48
八千代町	1,293	341,727	116,506	221,269	3,952
五霞町	552	78,071	70,919	7,035	117
境町	990	150,995	75,591	71,732	3,672
利根町	381	85,607	82,707	2,890	10

注) 経営耕地面積は販売農家のみ

資料: 農林業センサス

3-12 産業分類別就業人口及び構成比(15歳以上)

各年10月1日現在

区 分	平成17年(2005)		平成22年(2010)		平成27年(2015)		令和2年(2020)	
	総数(人)	構成比(%)	総数(人)	構成比(%)	総数(人)	構成比(%)	総数(人)	構成比(%)
総 数	23,892	100.0%	21,757	100.0%	21,131	100.0%	19,341	100.0%
第1次産業	2,172	9.1%	1,639	7.5%	1,516	7.2%	1,341	6.9%
A 農 業	2,168	9.1%	1,633	7.5%	1,510	7.1%	1,331	6.9%
B 林 業	4	0.0%	6	0.0%	6	0.0%	9	0.0%
B 漁 業	0	0.0%	0	0.0%	0	0.0%	1	0.0%
第2次産業	9,564	40.0%	7,988	36.7%	7,620	36.1%	6,487	33.5%
C 鉱業、採石業 砂利採取業	37	0.2%	47	0.2%	60	0.3%	45	0.2%
D 建設業	2,188	9.2%	1,761	8.1%	1,618	7.7%	1,505	7.8%
E 製造業	7,339	30.7%	6,180	28.4%	5,942	28.1%	4,937	25.5%
第3次産業	11,802	49.4%	11,663	53.6%	11,600	54.9%	10,864	56.2%
F 電気・ガス・熱供給 水道業	69	0.3%	62	0.3%	57	0.3%	45	0.2%
G 情報通信業	165	7.6%	115	0.5%	125	0.6%	108	0.6%
H 運輸業、郵便業	997	4.2%	1,121	5.2%	1,068	5.1%	1,022	5.3%
I 卸売・小売業	3,573	15.0%	3,449	15.9%	3,217	15.2%	2,810	14.5%
J 金融・保険業	353	1.5%	324	1.5%	298	1.4%	266	1.4%
K 不動産業	61	0.3%	99	0.5%	132	0.6%	118	0.6%
L 学術研究 専門・技術サービス			385	1.8%	408	1.9%	401	2.1%
M 宿泊業 飲食サービス業	703	2.9%	753	3.5%	691	3.3%	602	3.1%
N 生活関連サービス 娯楽業			786	3.6%	687	3.3%	626	3.2%
O 教育、学習支援業	907	3.8%	898	4.1%	856	4.1%	861	4.5%
P 医療、福祉	1,895	7.9%	2,159	9.9%	2,384	11.3%	2,304	11.9%
Q 複合サービス事業	319	1.3%	163	0.7%	242	1.1%	216	1.1%
R サービス業 (他に分類されないもの)	2,101	8.8%	713	3.3%	798	3.8%	869	4.5%
S 公務 (他に分類されないもの)	659	2.8%	636	2.9%	637	3.0%	616	3.2%
T 分類不能の産業	354	1.5%	467	2.1%	395	1.9%	649	3.4%

資料:国勢調査

3-13 労働力状態別人口(15歳以上)

各年10月1日現在 (単位:人)

年次	総数	労働力(15歳以上)							非労働力
		労働力 総数	就業者					完全 失業者	
			総数	主に仕事	家事の ほか 仕事	通学 のかた わら 仕事	休業者		
平成7年 (1995年)	42,950	27,233	26,464	22,427	3,733	64	240	769	15,684
平成12年 (2000年)	42,513	26,080	25,059	21,430	3,233	92	304	1,021	14,962
平成17年 (2005年)	41,609	25,351	23,892	20,153	3,243	126	370	1,459	16,108
平成22年 (2010年)	39,852	23,426	21,757	18,523	2,788	123	323	1,669	16,067
平成27年 (2015年)	37,698	22,198	21,131	17,824	2,820	128	359	1,067	15,075
令和2年 (2020年)	35,002	20,108	19,341	16,411	2,304	152	474	767	13,271

注) 総数は労働力状態「不詳」を含む。

資料: 国勢調査

3-14 観光入込客数

(単位:人)

年次 月	平成29年	平成30年	平成31年 令和元年	令和2年	令和3年	令和4年
1月	13,200	13,000	12,600	8,700	14,400	9,100
2月	81,600	83,600	75,800	67,500	12,200	43,000
3月	94,900	30,900	38,800	10,500	10,500	23,200
4月	35,000	29,500	20,300	6,100	7,000	5,100
5月	12,500	14,900	5,500	6,400	6,700	5,500
6月	11,800	14,400	5,300	4,900	7,100	4,800
7月	29,900	33,000	28,200	6,200	1,700	18,400
8月	9,600	17,900	13,500	6,100	1,800	3,200
9月	9,500	12,700	8,600	6,000	1,700	3,200
10月	10,500	13,700	37,000	12,500	21,000	10,500
11月	33,200	35,900	52,300	33,300	41,200	28,400
12月	28,600	26,200	44,000	12,400	21,100	9,500
計	370,300	325,700	341,900	180,600	146,400	163,900
前年比	109.8%	88.0%	105.0%	52.8%	81.1%	112.0%

注1)観光入込客……報酬目的以外で、観光地点及び行祭事・イベントを訪れた者。

資料:観光動態調査

注2)ゴルフ場利用者除く延べ人数。

4-1 自動車課税台数

各年度4月1日現在 (単位:台)

区分 年度	総数	貨物車			乗合 自動車	乗用車		特殊用途 自動車
		普通車	小型 四輪車	小型 三輪車		普通車	小型車	
平成24年	23,310	1,477	1,656	0	96	8,451	11,428	202
平成25年	23,053	1,399	1,590	0	99	8,457	11,304	204
平成26年	22,735	1,360	1,547	0	97	8,429	11,104	198
平成27年	22,261	1,326	1,475	0	92	8,374	10,813	181
平成28年	21,914	1,294	1,413	0	87	8,363	10,567	190
平成29年	21,859	1,317	1,378	0	82	8,532	10,353	197
平成30年	21,529	1,291	1,325	0	71	8,615	10,030	197
平成31年	21,139	1,295	1,293	0	69	8,622	9,656	204
令和 2年	20,901	1,287	1,243	0	70	8,731	9,368	202
令和 3年	20,604	1,248	1,233	0	54	8,824	9,045	200
令和 4年	20,334	1,235	1,219	0	56	8,830	8,781	213
令和 5年	20,045	1,214	1,169	0	55	8,824	8,559	224

資料:筑西県税事務所

4-2 原動機付自転車・軽自動車等登録台数

各年度4月1日現在 (単位:台)

区分 年度	総数	小型自動車 二輪車 (251cc 以上)	軽自動車			原動機付自転車			小型 特殊 自動車	ミニ カー
			二輪車 (250cc 以下)	四輪 乗用	四輪 貨物	50cc 以下	90cc 以下	125cc 以下		
平成23年	19,600	838	583	6,620	5,893	3,240	194	124	2,049	59
平成24年	19,609	860	546	6,847	5,910	3,045	203	144	1,993	61
平成25年	19,713	849	562	7,189	5,885	2,872	193	167	1,939	57
平成26年	19,838	838	557	7,530	5,876	2,680	189	175	1,938	55
平成27年	19,971	842	542	7,913	5,813	2,529	175	183	1,923	51
平成28年	19,871	848	530	8,137	5,724	2,352	173	178	1,883	46
平成29年	19,692	829	540	8,267	5,625	2,170	160	198	1,857	46
平成30年	19,614	841	553	8,392	5,600	2,034	155	194	1,799	46
令和 元年	19,482	857	561	8,485	5,504	1,887	168	200	1,773	47
令和 2年	19,396	883	577	8,564	5,439	1,759	177	202	1,746	49
令和 3年	19,351	915	583	8,596	5,428	1,646	174	224	1,738	47
令和 4年	19,407	973	614	8,623	5,437	1,553	189	247	1,727	44

資料:税務課

4-3 道路現況(市道)

各年度3月31日現在

区分 年度	実延長 (m)	内 訳		改良 率 (%)	種 別 内 訳		路面別内訳		舗装率 (%)
		改良済 延長(m)	未改良 延長(m)		道路延長 (m)	橋梁延長 (m)	砂利道 (m)	舗装道 (m)	
平成23年	1,511,054.6	312,651.4	1,198,403.2	20.6	1,508,097.7	2,956.9	805,313.8	705,740.8	46.7
平成24年	1,511,750.1	314,147.5	1,197,602.6	20.7	1,508,623.9	3,126.2	804,216.9	707,533.2	46.8
平成25年	1,506,464.0	518,162.0	988,302.0	34.3	1,503,425.0	3,039.0	795,639.0	710,825.0	47.1
平成26年	1,506,105.3	518,831.6	987,273.7	34.4	1,503,072.8	3,032.5	794,911.6	711,193.7	47.2
平成27年	1,504,013.1	519,729.8	984,283.4	34.6	1,500,947.2	3,066.0	791,981.7	712,031.4	47.3
平成28年	1,502,017.5	521,221.1	981,793.4	34.7	1,498,951.6	3,065.9	789,476.5	712,541.0	47.4
平成29年	1,501,835.7	521,670.3	980,165.5	34.7	1,498,759.6	3,076.1	788,244.1	713,591.6	47.5
平成30年	1,502,310.9	522,980.4	979,330.6	34.8	1,499,234.8	3,076.1	787,958.2	714,352.7	47.6
令和 元年	1,502,733.3	524,697.2	978,036.1	34.9	1,499,569.4	3,163.9	786,824.9	715,908.4	47.6
令和 2年	1,503,300.0	526,263.8	977,036.2	35.0	1,500,136.1	3,163.9	786,257.6	717,042.5	47.7
令和 3年	1,503,091.2	526,974.8	976,116.4	35.0	1,499,927.3	3,163.9	785,395.9	717,695.3	47.7
令和 4年	1,503,510.1	527,633.0	975,877.1	35.0	1,500,346.2	3,163.9	785,146.5	718,214.9	47.7

資料:建設課

4-4 JR各駅の乗車人員

(単位:人)

区分 年度	大和駅 一日平均	岩瀬駅			羽黒駅		
		定期外	定期	一日平均	定期外	定期	一日平均
平成18年	315	-	-	1,189	-	-	824
平成19年	315	-	-	1,153	-	-	788
平成20年	308	-	-	1,112	-	-	765
平成21年	302	-	-	1,071	-	-	709
平成22年	311	-	-	1,075	-	-	755
平成23年	不明	-	-	1,011	-	-	765
平成24年	不明	211	867	1,078	83	645	729
平成25年	不明	208	893	1,102	76	607	685
平成26年	不明	209	853	1,063	74	573	648
平成27年	不明	212	893	1,106	77	582	660
平成28年	不明	208	892	1,100	81	586	667
平成29年	不明	204	868	1,073	80	597	677
平成30年	不明	193	816	1,010	76	594	671
令和 元年	不明	158	759	918	不明	不明	不明
令和 2年	不明	96	666	763	不明	不明	不明
令和 3年	不明	109	609	718	不明	不明	不明
令和 4年	不明	130	630	761	不明	不明	不明

注)岩瀬駅・羽黒駅が令和2年3月より無人駅へ移行。

資料:JR東日本(株)水戸支社

4-5 デマンドタクシーの利用状況

(単位:人)

年 度	登録者累計	利用者数
平成20年	5,537	18,102
平成21年	5,958	19,839
平成22年	5,913	18,781
平成23年	5,847	18,397
平成24年	5,951	19,640
平成25年	6,028	19,298
平成26年	6,090	20,080
平成27年	6,116	20,670
平成28年	6,320	17,961
平成29年	6,027	16,549
平成30年	5,979	14,138
令和 元年	6,166	10,964
令和 2年	6,326	8,107
令和 3年	6,466	9,798
令和 4年	6,621	9,971

資料:都市整備課

4-6 桜川市バス「ヤマザクラGO」の利用状況

(単位:人)

年 度	利用者数	備 考
平成28年	10,446	平成28年10月～ 平成29年3月分
平成29年	31,273	
平成30年	64,179	
令和 元年	73,132	
令和 2年	65,234	
令和 3年	69,531	
令和 4年	79,556	

資料:都市整備課

4-7 桜川市巡回ワゴン「ヤマザクラGOミニ」の利用状況

(単位:人)

年 度	利用者数	備 考
令和 2年	1,625	令和2年4月～
令和 3年	1,822	
令和 4年	2,094	

資料:都市整備課

5-1 幼保連携型認定こども園の学級数・園児数・教職員数

令和5年5月1日現在

区分 施設名	学級数	園児数			教育・保育職員数			
		総数	男	女	総数	男	女	
計	12	269	136	133	48	1	47	
星の宮幼保園	9	195	92	103	31	1	30	教育・保育補助員を含む場合 35
認定こども園 ひなの里幼稚園	3	74	44	30	17	0	17	教育・保育補助員を含む場合 27

資料:教育委員会

5-2 小学校別の学級数・児童数・教職員数

令和5年5月1日現在

区分 小学校	学級数	児童数			教員数			1学級当たり 児童数	職員1人当 り 児童数
		総数	男	女	総数	男	女		
総数	67	1,599	852	747	180	58	122	23.9	8.9
岩瀬	12	343	192	151	31	9	22	28.6	11.1
坂戸	6	103	55	48	13	8	5	17.2	7.9
南飯田	6	113	65	48	17	6	11	18.8	6.6
羽黒	7	212	115	97	24	8	16	30.3	8.8
桃山学園 (前期)	12	385	199	186	24	6	18	32.1	16.0
谷貝	6	105	64	41	18	6	12	17.5	5.8
樺穂	6	116	63	53	19	6	13	19.3	6.1
雨引	6	109	50	59	18	4	14	18.2	6.1
大和	6	113	49	64	16	5	11	18.8	7.1

資料:教育委員会

5-3 中学校別の学級数・生徒数・教職員数

令和5年5月1日現在

区分 学校	学級数	生徒数			教員数			1学級当たり 生徒数	職員1人当 り 生徒数	
		総数	男	女	総数	男	女			
計	30	894	469	425	112	67	45	29.8	8.0	
岩瀬東	6	192	100	92	24	13	11	32.0	8.0	
岩瀬西	9	260	120	140	26	15	11	28.9	10.0	
桃山学園 (後期)	6	222	122	100	23	13	10	37.0	9.7	
桜川	3	88	53	35	19	12	7	29.3	4.6	TT講師 含む場合 男:13 女:8 計21
大和	6	132	74	58	20	14	6	22.0	6.6	

資料:教育委員会

5-4 中学校の進路別卒業生数

各年5月1日現在(単位:人)

区分 年度	総計		高等学校等 進学者		専修学校 (高等課程)等 進学者		専修学校 (一般課程)等 進学者		公共職業能力 開発施設等 入学者		就職者		その他		
	男	女	男	女	男	女	男	女	男	女	男	女	男	女	
平成18年度	557	289	268	286	266	1	1	0	0	0	0	1	0	1	1
平成19年度	494	236	258	235	255	0	0	1	0	0	0	0	0	0	3
平成20年度	543	277	266	273	263	0	0	0	0	1	0	1	1	2	2
平成21年度	518	284	234	279	231	0	1	0	0	0	0	1	0	4	2
平成22年度	510	258	252	257	250	0	0	1	0	0	0	0	1	0	1
平成23年度	454	210	244	205	242	1	1	0	0	0	0	0	0	4	1
平成24年度	435	223	212	221	210	1	0	0	1	0	0	1	0	0	1
平成25年度	425	214	211	211	211	1	0	0	0	0	0	0	0	2	0
平成26年度	415	215	200	213	198	0	1	1	0	0	0	0	0	1	1
平成27年度	469	244	225	243	224	0	0	0	1	0	0	0	0	1	0
平成28年度	455	236	219	232	219	1	0	0	0	0	0	1	0	2	0
平成29年度	393	200	193	197	191	2	0	0	0	0	0	1	2	0	0
平成30年度	377	198	179	197	176	0	2	0	0	0	0	0	0	1	1
平成31年度	367	188	179	187	179	1	0	0	0	0	0	0	0	0	0
令和 2年度	385	197	188	192	187	1	1	0	0	0	0	2	0	2	0
令和 3年度	312	166	146	165	144	0	1	1	1	0	0	0	0	0	0
令和 4年度	356	196	160	196	159	0	1	0	0	0	0	0	0	0	0
令和 5年度	320	175	145	175	144	0	0	0	0	0	0	0	0	0	1

資料:学校基本調査

5-5 指定文化財一覽

令和5年10月1日現在 (単位:件)

区分	総数	有形文化財									無形文化財	有形民俗文化財	無形民俗文化財	史跡	名勝	天然記念物	風俗慣習	重要伝統的建造物群
		建造物	絵画	彫刻	工芸品	書跡	典籍	古文書	考古資料	歴史資料								
総数	132	24	6	48	7	4	0	2	8	7	0	2	3	8	1	9	2	1
国指定・選 択・選定	10	1	0	1	1	0	0	0	0	0	0	0	0	2	1	1	2	1
県指定	52	11	6	20	5	4	0	1	1	1	0	0	0	2	0	1	0	0
市指定	70	12	0	27	1	0	0	1	7	6	0	2	3	4	0	7	0	0

資料:文化財課

国登録有形文化財

101件

5-6 桜川市総合運動公園利用状況

(単位:日、人)

区分	計	体育館		トレーニングルーム		多目的グラウンド		テニスコート		芝生広場	
		日数	利用人員	日数	利用人員	日数	利用人員	日数	利用人員	日数	利用人員
平成23年	65,045	145	25,597	145	3,123	145	9,446	145	7,204	145	1,734
平成24年	123,929	309	56,070	309	6,247	309	11,325	309	11,337	309	4,113
平成25年	118,972	309	49,870	309	6,659	309	11,010	309	15,220	309	3,267
平成26年	122,663	309	53,229	309	6,474	309	12,359	309	14,662	309	2,526
平成27年	119,732	306	54,643	306	6,074	306	10,551	306	17,513	306	2,383
平成28年	119,879	310	53,035	310	5,751	310	10,090	310	19,208	310	1,986
平成29年	108,276	308	43,322	308	7,335	308	9,247	308	19,474	308	1,561
平成30年	91,544	308	51,321	308	5,997	308	16,652	308	15,638	308	1,936
令和 元年	70,766	285	44,517	285	5,896	285	4,246	285	14,022	285	2,085
令和 2年	43,318	262	23,814	262	3,174	262	4,965	262	8,783	262	2,582
令和 3年	54,287	272	34,201	272	3,085	272	5,755	272	8,060	272	3,186
令和 4年	86,613	305	38,848	305	4,100	305	6,898	305	9,655	305	2,812

区分	ターゲットバードゴルフ場		岩瀬温水プール(サンパル)	
	日数	利用人員	日数	利用人員
平成23年	145	4,035	162	13,906
平成24年	309	5,303	298	29,534
平成25年	309	5,125	282	27,821
平成26年	309	7,180	304	26,233
平成27年	306	6,276	277	22,292
平成28年	310	6,156	293	23,653
平成29年	308	4,965	293	22,372
平成30年	308	4,135	293	22,286
令和 元年	285	3,680	264	19,138
令和 2年	262	5,065	262	12,765
令和 3年	272	6,106	272	12,341
令和 4年	305	6,639	272	17,661

資料:スポーツ振興課

5-7 真壁社会体育施設利用状況

(単位:日、人)

区分	計	真壁体育館		社会体育研修センター		真壁農業者トレーニングセンター		真壁運動場	
		日数	利用人員	日数	利用人員	日数	利用人員	日数	利用人員
平成23年	29,029	71	3,933	85	2,357	240	7,063	259	15,676
平成24年	55,987	275	21,699	102	5,127	292	7,746	263	21,415
平成25年	59,917	288	21,620	88	4,511	291	8,746	229	25,040
平成26年	43,200	173	12,233	123	2,974	284	9,382	193	18,611
平成27年	61,802	290	24,667	193	3,887	194	9,832	226	23,416
平成28年	49,758	293	15,087	293	4,007	293	8,278	293	22,386
平成29年	57,721	308	17,297	308	6,518	308	8,829	308	25,077
平成30年	53,092	308	15,862	308	9,118	308	9,502	308	18,610
令和 元年	47,244	285	13,602	285	5,341	285	6,534	285	21,767
令和 2年	24,160	262	10,154	262	3,212	262	4,662	262	6,132
令和 3年	25,119	273	10,565	273	3,641	273	4,848	273	6,065
令和 4年	35,749	307	12,859	307	6,680	307	5,288	307	10,922

資料:スポーツ振興課

5-8 大和社会体育施設利用状況

(単位:日、人)

区分	計	大和体育館		大和体力増進センター		大和運動場		大和スポーツ公園	
		日数	利用人員	日数	利用人員	日数	利用人員	日数	利用人員
平成23年	57,344	210	39,064	207	11,794	119	4,985	79	1,501
平成24年	47,776	293	29,610	290	12,694	120	5,040	36	432
平成25年	68,794	289	43,221	349	13,221	178	12,176	8	176
平成26年	59,574	274	37,079	284	14,544	216	7,195	28	756
平成27年	49,893	273	31,061	279	11,322	215	5,510	70	2,000
平成28年	38,532	293	19,627	293	11,425	293	5,042	293	2,438
平成29年	24,974	308	7,697	308	8,087	308	4,990	308	4,200
平成30年	25,473	308	6,747	308	7,016	308	8,038	308	3,672
令和 元年	23,606	285	5,495	285	6,587	285	8,974	285	2,550
令和 2年	11,118	262	2,772	262	3,712	262	3,413	262	1,221
令和 3年	8,915	273	3,443	273	2,778	273	1,116	273	1,578
令和 4年	10,338	307	4,996	307	1,142	307	1,220	307	2,980

資料:スポーツ振興課

5-9 大和ふれあいセンター(シトラス)利用状況

(単位:件,人)

区分 年度	計		大ホール		レッスン室		研修相談室		小会議室		ロビー	
	日数	利用人員	件数	利用人員	件数	利用人員	件数	利用人員	件数	利用人員	件数	利用人員
平成23年	306	17,176	153	12,902	164	1,849	147	492	156	293	61	1,640
平成24年	292	20,953	145	16,646	140	2,240	90	583	139	374	47	1,110
平成25年	308	21,645	137	14,621	113	1,703	80	1,058	97	1,552	64	2,711
平成26年	137	18,409	124	13,763	115	2,414	87	1,163	70	969	2	100
平成27年	156	24,346	186	17,726	132	3,191	91	1,328	110	2,101	-	-
平成28年	222	27,499	222	20,212	256	5,239	-	-	172	2,048	-	-
平成29年	609	26,813	223	21,622	214	3,976	-	-	172	1,215	-	-
平成30年	517	25,078	224	19,928	177	3,704	-	-	116	1,446	-	-
令和 元年	378	22,277	162	18,599	130	2,847	-	-	86	831	-	-
令和 2年	173	5,105	85	4,340	60	555	-	-	28	210	-	-
令和 3年	223	5,449	82	4,239	78	871	-	-	63	339	-	-
令和 4年	400	12,725	176	10,596	136	1,696	-	-	88	433	-	-

資料:大和ふれあいセンター(シトラス)

5-10 大和中央公民館利用状況

(単位:件,人)

区分 年度	全体		第1研修室		実習室		講堂		討議室	
	件数	利用人員	件数	利用人員	件数	利用人員	件数	利用人員	件数	利用人員
平成23年	1,324	23,371	297	4,933	80	1,257	134	3,537	284	4,370
平成24年	1,575	27,974	294	5,988	80	1,913	127	3,983	312	4,375
平成25年	1,326	24,550	276	5,216	80	904	75	2,851	272	3,264
平成26年	1,194	21,322	240	4,401	83	1,235	65	1,722	255	3,152
平成27年	1,348	25,175	238	3,820	79	1,570	144	7,217	226	2,281
平成28年	1,332	23,676	256	3,883	76	1,208	99	6,597	199	2,112
平成29年	1,469	22,522	472	3,010	69	1,020	114	6,071	176	2,057
平成30年	1,044	20,800	171	2,854	64	932	89	5,799	131	1,651
令和 元年	949	18,952	204	2,507	57	873	97	4,371	124	1,557
令和 2年	651	8,467	202	1,435	5	33	112	3,440	45	280
令和 3年	391	5,732	230	1,726	21	257	103	3,522	37	227
令和 4年	1,028	14,017	233	1,583	30	267	121	4,873	71	598

区分 年度	児童創作室		学習室		大会議室		視聴覚室	
	回数	利用人員	回数	利用人員	回数	利用人員	回数	利用人員
平成23年	134	1,763	85	447	302	6,984	8	80
平成24年	202	2,159	158	589	401	8,952	1	15
平成25年	205	2,489	39	448	327	8,701	52	677
平成26年	168	1,342	59	634	291	8,182	33	654
平成27年	183	1,527	144	853	283	7,289	51	618
平成28年	207	1,816	140	573	280	6,795	75	692
平成29年	205	1,643	38	512	283	6,977	112	1,232
平成30年	199	1,689	52	472	255	6,350	83	1,053
令和 元年	133	1,394	24	186	221	6,886	89	1,178
令和 2年	22	98	10	30	175	2,550	80	601
令和 3年	30	144	39	80	167	2,502	106	776
令和 4年	97	377	26	153	250	4,698	200	1,468

資料:大和中央公民館

5-11 岩瀬中央公民館利用状況

(単位:回,人)

区分 年度	計		1階大ホール		1階研修室		1階調理室		1階学習室	
	件数	利用人員	件数	利用人員	件数	利用人員	件数	利用人員	件数	利用人員
平成21年	2,709	43,632	487	14,370	225	1,744	176	2,307	580	9,183
平成22年	2,463	36,836	547	12,304	237	1,603	115	1,956	453	7,302
平成23年	2,011	31,827	446	10,597	233	1,695	76	1,268	354	5,949
平成24年	2,313	40,477	454	12,052	229	2,105	87	1,601	470	8,356
平成25年	2,112	35,421	261	9,516	308	2,149	126	1,881	399	7,104
平成26年	2,111	37,635	291	11,745	238	1,695	116	1,817	397	7,139
平成27年	2,101	37,052	332	12,699	290	2,156	88	1,394	394	6,684
平成28年	1,958	37,402	343	13,060	261	2,010	78	1,294	388	7,131
平成29年	2,012	38,985	334	13,695	306	2,268	68	1,345	414	7,252
平成30年	1,978	35,481	304	11,711	323	2,196	50	993	371	6,889
令和 元年	1,722	30,871	262	9,890	258	1,912	85	1,716	322	2,926
令和 2年	1,255	17,276	199	5,296	141	923	17	184	237	2,739
令和 3年	808	12,612	106	4,512	85	442	10	142	148	1,769
令和 4年	—	—	—	—	—	—	—	—	—	—

区分 年度	2階研修室		2階会議室		3階会議室		3階研修室		3階視聴覚室		3階IT室		3階創作室	
	回数	利用人員	回数	利用人員	回数	利用人員	件数	利用人員	件数	利用人員	件数	利用人員	件数	利用人員
平成21年	375	4,285	389	6,691	—	—	321	3,597	130	1,253	17	68	9	134
平成22年	331	3,708	334	5,514	—	—	266	2,784	147	1,410	26	129	7	126
平成23年	341	3,939	367	5,421	—	—	131	2,001	48	771	10	157	5	29
平成24年	354	4,736	421	7,495	—	—	197	2,723	92	1,229	6	127	3	53
平成25年	426	4,776	403	6,991	—	—	146	2,200	33	599	10	205	0	0
平成26年	436	4,361	397	6,747	—	—	133	2,278	82	1,570	10	192	11	91
平成27年	377	3,766	387	6,370	—	—	136	2,398	76	1,321	12	188	9	76
平成28年	312	3,098	378	6,908	—	—	118	2,558	68	1,157	12	186	0	0
平成29年	309	3,340	341	6,788	159	2,884	137	2,628	61	1,156	20	257	0	0
平成30年	293	3,087	342	6,096	180	2,688	180	2,688	81	1,496	12	183	4	31
令和 元年	277	4,861	16	151	138	2,319	76	1,364	76	1,364	12	208	0	0
令和 2年	237	1,901	199	3,350	11	44	152	2,124	48	649	14	66	0	0
令和 3年	148	1,167	134	1,979	8	32	112	2,003	40	455	17	111	0	0
令和 4年	—	—	—	—	—	—	—	—	—	—	—	—	—	—

資料:岩瀬中央公民館

5-12 真壁伝承館利用状況

(単位:人)

区分 年度	計	会議棟	ホール棟	図書館棟	展示棟
	利用人員	利用人員	利用人員	利用人員	利用人員
平成23年	63,696	23,030	9,690	9,548	21,428
平成24年	196,181	70,669	41,977	43,533	40,002
平成25年	167,827	67,373	29,412	43,329	27,713
平成26年	190,158	73,362	37,715	43,463	35,618
平成27年	185,687	85,449	23,506	42,680	34,052
平成28年	187,058	74,830	26,957	55,660	29,611
平成29年	172,646	64,421	25,617	53,763	28,845
平成30年	157,330	58,963	28,645	44,691	25,031
令和 元年	129,616	48,669	21,820	43,331	15,796
令和 2年	18,858	3,179	2,433	11,746	1,500
令和 3年	20,997	4,237	3,497	11,263	2,000
令和 4年	124,137	42,302	25,183	37,376	19,276

資料:真壁伝承館

5-13 上野沼やすらぎの里キャンプ場利用状況

(単位:人)

区分 年度	計	ケビン	オートキャンプ	バーベキュー 施設	その他の 施設利用
	利用人員	利用人員	利用人員	利用人員	利用人員
平成21年	12,607	2,829	2,881	6,258	639
平成22年	11,842	2,320	2,327	6,161	1,034
平成23年	6,540	1,535	1,409	3,596	0
平成24年	9,948	2,015	2,341	5,592	0
平成25年	10,904	2,101	2,727	6,076	0
平成26年	10,502	2,317	2,410	5,775	0
平成27年	13,880	2,732	2,474	4,930	3,744
平成28年	9,609	2,280	2,250	4,331	748
平成29年	8,389	1,954	2,237	3,872	326
平成30年	9,750	2,201	3,053	3,641	855
令和 元年	9,961	2,456	3,318	3,417	770
令和 2年	4,452	814	2,340	684	614
令和 3年	4,920	658	2,838	806	618
令和 4年	10,301	3,350	4,305	1,602	1,044

資料:商工観光課

5-14 筑波高原キャンプ場利用状況

営業期間 5月～9月(単位:人)

区分 年度	計	キャビン・ バンガロー	テントサイト	デイキャンプ	ロッジ	その他
	利用人員	利用人員	利用人員	利用人員	利用人員	利用人員
平成21年	1,134	528	305	301	-	-
平成22年	1,263	346	426	491	-	-
平成23年	157	67	45	45	-	-
平成24年	789	112	345	98	234	-
平成25年	856	146	279	177	254	-
平成26年	811	173	452	31	155	-
平成27年	988	48	675	35	220	10
平成28年	981	73	642	36	230	-
平成29年	1,082	102	761	91	128	-
平成30年	660	-	596	60	-	4
令和 元年	578	-	550	28	-	-
令和 2年	479	-	412	67	-	-
令和 3年	262	-	242	20	-	-
令和 4年	666	-	592	74	-	-

資料:商工観光課

6-1 上水道の状況

各年度3月31日現在

区分 年度	年間配水量(m ³)	年間有収水量 (m ³)	有収率(%)	1日最大 配水量(m ³)	1日平均 配水量(m ³)
平成19年	4,067,096	2,902,221	71.4	13,152	11,112
平成20年	4,186,531	2,835,581	67.7	13,832	11,470
平成21年	4,151,609	2,781,704	67.0	12,065	11,374
平成22年	4,020,970	2,819,204	70.1	14,887	11,016
平成23年	4,256,841	2,753,890	64.7	13,392	11,630
平成24年	4,165,250	2,798,854	67.2	12,915	11,411
平成25年	4,036,244	2,759,629	68.4	12,513	11,058
平成26年	4,016,090	2,766,600	68.9	12,413	11,003
平成27年	4,004,486	2,757,138	68.9	12,201	10,971
平成28年	3,937,096	2,749,048	69.8	12,447	10,787
平成29年	4,158,264	2,754,150	66.2	13,987	11,393
平成30年	4,266,613	2,740,598	63.6	12,914	11,689
令和 元年	4,366,700	2,639,180	60.4	12,370	11,964
令和 2年	4,512,226	2,678,648	59.4	14,052	12,362
令和 3年	4,175,451	2,659,445	63.7	12,714	11,441
令和 4年	4,720,592	3,030,567	64.2	12,227	11,133

資料:水道課

6-2 上水道の普及状況

各年度3月31日現在

区分 年度	計画給水区内 常住人口(人)	給水件数(件)	給水人口(人)	普及率(%)
平成19年	47,757	12,102	42,067	86.0
平成20年	47,254	12,117	41,359	85.4
平成21年	46,764	12,146	41,525	86.7
平成22年	46,273	12,218	40,984	86.6
平成23年	45,314	12,214	41,418	88.6
平成24年	44,708	12,193	40,789	88.5
平成25年	44,053	12,255	40,088	88.2
平成26年	42,749	12,252	39,516	92.4
平成27年	42,025	12,290	38,873	92.5
平成28年	41,561	12,364	38,463	92.5
平成29年	40,814	12,388	37,835	92.7
平成30年	40,011	12,354	37,170	92.9
令和 元年	39,280	12,359	36,570	93.1
令和 2年	38,530	12,380	35,910	93.2
令和 3年	37,983	12,434	35,064	92.3
令和 4年	37,136	12,462	34,278	92.3

資料:水道課

6-3 下水道の普及状況

区分 年度	供用開始区域		下水道普及状況		下水道供用開始 区域における 接続率(%)
	面積(ha)	人口(人)	件数(件)	人口(人)	
平成17年	95.26	2,803	230	650	23.2
平成18年	114.86	2,896	316	911	31.5
平成19年	226.11	5,216	376	1,180	22.6
平成20年	243.77	5,693	576	1,668	29.3
平成21年	265.41	6,587	710	2,072	31.5
平成22年	265.40	6,587	845	2,408	36.6
平成23年	282.17	7,036	912	2,637	37.5
平成24年	289.77	7,178	977	2,835	39.5
平成25年	289.77	7,050	1,057	3,053	43.3
平成26年	295.20	6,888	1,170	3,260	47.3
平成27年	296.79	6,788	1,232	3,370	49.6
平成28年	298.62	6,836	1,276	3,494	51.1
平成29年	299.53	6,718	1,327	3,592	53.5
平成30年	300.66	6,702	1,444	3,798	56.7
令和 元年	302.53	6,668	1,496	3,907	58.6
令和 2年	302.53	6,483	1,552	3,960	61.1
令和 3年	305.78	6,524	1,628	4,158	63.7
令和 4年	305.84	6,567	1,668	4,200	64.0

資料:下水道課

6-4 木造及び非木造家屋課税状況

各年1月1日現在(単位: m²)

区分 年	総 数		木 造		木 造 以 外	
	棟 数	面 積	棟 数	面 積	棟 数	面 積
平成18年	33,850	3,588,906	26,992	2,331,008	6,858	1,257,898
平成19年	33,970	3,611,486	27,046	2,346,863	6,924	1,264,623
平成20年	33,976	3,632,050	27,017	2,359,111	6,959	1,272,939
平成21年	33,907	3,637,471	26,947	2,369,183	6,960	1,268,288
平成22年	33,970	3,646,628	26,995	2,378,395	6,975	1,268,233
平成23年	33,855	3,648,606	26,873	2,372,625	6,982	1,275,981
平成24年	33,651	3,645,534	26,668	2,368,961	6,983	1,276,573
平成25年	33,520	3,649,872	26,538	2,369,201	6,982	1,280,671
平成26年	33,467	3,666,192	26,466	2,375,441	7,001	1,290,751
平成27年	33,285	3,664,558	26,293	2,374,055	6,992	1,290,503
平成28年	33,192	3,671,298	26,223	2,375,820	6,969	1,295,478
平成29年	33,107	3,672,985	26,137	2,378,458	6,970	1,294,527
平成30年	32,963	3,674,368	25,987	2,371,233	6,976	1,303,135
平成31年	32,920	3,680,919	25,932	2,375,093	6,988	1,305,826
令和 2年	32,092	3,690,034	25,883	2,376,790	7,019	1,313,244
令和 3年	32,764	3,684,499	25,750	2,373,570	7,014	1,310,929
令和 4年	32,716	3,684,897	25,689	2,375,045	7,027	1,309,852
令和 5年	32,642	3,688,249	25,608	2,376,445	7,034	1,311,804

資料: 税務課

7-1 国民健康保険

年度	平成23年	平成24年	平成25年	平成26年	平成27年	平成28年	平成29年	平成30年	令和元年	令和2年	令和3年	令和4年
被保険者世帯数[平均]	7,869	7,893	7,845	7,696	7,546	7,386	7,065	6,840	6,695	6,492	6,365	6,172
被保険者数[平均](人)	16,382	16,292	15,839	15,235	14,617	13,885	12,858	12,170	11,551	11,008	10,621	10,118
受診件数(件)	209,736	214,079	215,693	212,972	210,671	202,532	193,057	185,273	179,763	162,760	168,196	163,120
費用総額(千円)	4,312,162	4,386,261	4,373,894	4,386,002	4,645,264	4,374,537	4,113,387	4,047,610	4,017,216	3,865,298	3,855,478	3,765,139
保険者負担金(千円)	3,127,122	3,198,985	3,169,463	3,174,402	3,356,211	3,146,161	2,967,893	2,920,955	2,907,244	2,816,801	2,818,930	2,764,103
一部負担金(千円)	1,027,393	1,005,772	1,015,209	1,032,722	1,119,715	1,077,083	1,017,013	1,015,777	1,007,044	956,416	935,195	902,473
公費負担金(千円)	157,647	181,503	189,222	178,877	169,338	151,294	128,481	110,878	102,928	92,082	101,354	98,564

資料：国保年金課(国保事業年報A、C1、F1表)

7-2 国民年金の加入状況

年度	前年までの加入者数(人)	今年度の加入者数(人)	第一号被保険者数(人)
平成23年	10,988	994	8,851
平成24年	10,535	959	8,399
平成25年	9,978	1,070	8,036
平成26年	9,443	987	7,348
平成27年	8,851	1,671	6,787
平成28年	8,192	1,647	6,203
平成29年	7,603	1,632	5,679
平成30年	6,990	1,365	5,175
令和元年	6,683	1,478	4,924
令和2年	6,435	1,486	4,763
令和3年	6,121	1,147	4,514
令和4年	5,868	1,147	4,351

資料：日本年金機構、国保年金課

7-3 国民年金の給付状況（拠出制）

(単位：件、千円)

年度	平成23年	平成24年	平成25年	平成26年	平成27年	平成28年	平成29年	平成30年	令和元年	令和2年	令和3年	令和4年	
総数	件数	11,858	13,038	12,652	13,089	13,275	13,403	13,690	13,686	13,822	13,988	14,122	14,100
	金額	7,232,507	8,327,912	8,201,425	8,323,220	8,608,416	8,794,428	8,988,923	9,080,509	9,240,414	9,433,508	9,575,530	9,581,427
老齢年金	件数	1,607	1,390	975	1,049	805	730	599	380	306	247	195	146
	金額	614,245	533,581	415,798	399,130	340,912	281,494	232,374	166,061	134,531	109,273	85,537	64,028
障害年金	件数	53	48	38	35	32	28	24	23	20	18	17	16
	金額	46,938	42,273	33,351	30,332	27,888	23,988	20,457	19,482	16,967	15,243	14,447	13,612
母子年金	件数	0	0	0	0	0	0	0	0	0	0	0	0
	金額	0	0	0	0	0	0	0	0	0	0	0	0
寡婦年金	件数	38	34	29	25	25	20	23	20	18	13	13	10
	金額	17,710	15,816	13,451	11,521	11,824	9,599	10,750	9,083	7,805	5,419	5,174	4,003
老齢基礎年金	件数	9,830	10,342	10,616	11,011	11,388	11,703	12,126	12,350	12,571	12,783	12,957	12,985
	金額	6,268,703	6,665,542	6,856,166	7,046,444	7,404,631	7,675,280	7,926,823	8,096,313	8,295,052	8,501,559	8,654,727	8,684,850
障害基礎年金	件数	300	1,091	899	885	862	857	849	837	835	835	853	864
	金額	263,837	969,270	795,657	770,153	757,018	750,728	742,884	729,996	728,990	730,438	745,863	752,771
遺族基礎年金	件数	30	133	95	84	83	65	69	76	72	92	87	79
	金額	21,074	101,430	74,350	65,640	66,143	53,339	55,635	59,574	57,069	71,576	69,782	62,163

資料：日本年金機構、国保年金課

7-4 生活保護の状況

各年度3月31日現在

区分 \ 年度	平成 23年	平成 24年	平成 25年	平成 26年	平成 27年	平成 28年	平成 29年	平成 30年	令和 元年	令和 2年	令和 3年	令和 4年
被保護世帯数	211	216	218	239	257	268	284	273	277	270	269	251
被保護人員	251	258	265	282	306	325	337	316	322	306	299	276
保護費(千円)	383,842	407,176	449,675	446,127	504,384	510,314	545,389	575,228	535,866	547,550	527,459	458,835
生活扶助延世帯	2,481	2,205	2,216	2,821	3,147	2,722	2,830	2,845	2,840	2,860	2,768	2,735
住宅扶助延世帯	1,540	1,455	1,561	1,961	2,089	1,841	1,992	2,024	2,031	1,977	1,962	1,923
教育扶助延世帯	66	41	25	8	26	29	35	17	28	13	5	0
介護扶助延世帯	508	493	575	644	700	774	840	901	934	920	903	864
医療扶助延世帯	2,265	2,058	2,173	2,686	2,869	2,685	3,020	2,891	2,856	2,879	2,881	2,858
出産扶助延世帯	0	0	0	0	0	0	0	1	0	0	1	0
生業扶助延世帯	23	10	35	55	35	10	44	42	33	11	3	0
葬祭扶助延世帯	9	4	7	5	4	3	8	8	12	9	12	10

資料:社会福祉課

7-5 福祉・介護施設等の概要

令和5年4月1日

区 分		施設数	定員(人)	入所者数合計(人)
養護老人ホーム	私立	0	0	0
有料老人ホーム	私立	1	33	29
介護老人福祉施設	私立	4	294	236
介護老人保健施設	私立	3	280	247
介護療養型医療施設	私立	0	0	0
グループホーム	私立	6	108	91
ケアハウス	私立	1	50	28
サービス付き 高齢者向け住宅	私立	1	15	13

資料:介護保険課・高齢福祉課

7-6 保育施設の概要

令和5年4月1日

施設名		定員	在籍児童数 (市内)	在籍児童数 (市外児童含む)
認定こども園総数		894	757	776
岩瀬認定こども園(私)	幼	15	12	12
	保	110	97	99
岩瀬東部認定こども園(私)	幼	15	2	2
	保	60	62	62
やまと認定こども園(公)	幼	35	10	10
	保	125	111	113
幼保連携型認定こども園 星の宮幼保園(私)	幼	60	51	52
	保	194	180	190
認定こども園 真壁保育園(私)	幼	30	17	17
	保	130	119	121
幼保連携型認定こども園 ひなの里幼稚園(私)	幼	45	30	30
	保	75	66	68

施設名		定員	在籍児童数 (市内)	在籍児童数 (市外児童含む)
小規模保育事業所総数		18	13	13
星の子ランド保育園(私)	保	18	13	13

注)幼……幼稚園部分、保……保育園部分

資料:児童福祉課

7-7 医療施設の推移

各年度4月1日現在

区分 年度	医療施設数(所)						病床数(床)				
	病院				一般 診療所	歯科 診療所	病院				
	総数	精神	結核	一般			総数	精神	結核	療養	一般
平成20年	3	-	-	3	22	24	618	35	-	257	326
平成21年	3	-	-	3	20	25	618	35	-	257	326
平成22年	3	-	-	3	21	25	614	35	-	283	296
平成23年	3	-	-	3	21	25	614	35	-	283	296
平成24年	3	-	-	3	21	24	614	35	-	283	296
平成25年	3	-	-	3	20	24	614	35	-	283	296
平成26年	3	-	-	3	20	24	614	35	-	283	296
平成27年	3	-	-	3	20	24	614	35	-	283	296
平成28年	3	-	-	3	19	24	614	35	-	283	296
平成29年	3	-	-	3	19	23	614	35	-	283	296
平成30年	3	-	-	3	20	21	614	35	-	283	296
平成31年	2	-	-	2	20	21	364	35	-	249	80
令和 2年	2	-	-	2	20	21	364	35	-	249	80
令和 3年	2	-	-	2	21	21	364	35	-	249	80
令和 4年	2	-	-	2	21	21	364	35	-	249	80
令和 5年	2	-	-	2	21	20	364	35	-	249	80

資料:筑西保健所

7-8 医療関係従事者数

隔年12月31日現在(単位:人)

区分 年	医 師	歯 科 医 師	薬 劑 師
平成18年	57	27	63
平成20年	52	31	59
平成22年	43	30	55
平成24年	49	38	52
平成26年	45	29	58
平成28年	45	29	58
平成30年	36	26	45
令和 2年	37	24	42
令和 4年	37	24	42

注)勤務地における人数。 資料:筑西保健所

7-9 さくらがわ地域医療センターの診療科別患者延数

(単位:人)

年度	科別	総数	診療科								
			内科	外科	整形外科	小児科	眼科	耳鼻咽喉科	泌尿器科	皮膚科	婦人科
平成30年	外来	30,935	10,775	3,067	8,830	3,569	1,708	889	743	931	423
	入院	16,320	10,967	2,986	2,367	0	0	0	0	0	0
令和 元年	外来	68,804	20,141	7,682	19,282	8,599	5,495	1,934	1,896	2,693	1,082
	入院	34,692	19,521	9,475	5,198	0	498	0	0	0	0
令和 2年	外来	58,421	18,062	7,099	17,180	3,553	5,910	1,720	2,003	2,522	1,372
	入院	34,382	19,058	8,612	6,130	0	582	0	0	0	0
令和 3年	外来	66,500	20,682	8,056	17,083	4,853	7,262	1,943	2,283	2,874	1,464
	入院	33,736	20,088	7,870	5,211	0	567	0	0	0	0
令和 4年	外来	69,630	22,727	8,245	15,882	6,026	7,424	2,154	2,574	3,010	1,588
	入院	31,023	18,490	7,751	4,397	0	385	0	0	0	0

注H30年度:H30.10.1~H31.3.31

資料:健康推進課

7-10 さくらがわ地域医療センター診療実績の推移

【入院治療】

年度	病床数(床)			延入院患者数(人)			1日平均患者数(人)			病床利用率(%)		
	計	一般	療養	計	一般	療養	計	一般	療養	計	一般	療養
平成30年	128	80	48	16,320	8,838	7,482	89.7	48.6	41.1	70.1	60.7	85.6
令和 元年	128	80	48	34,692	17,595	17,097	94.8	48.1	46.7	74.1	60.1	97.3
令和 2年	128	80	48	34,363	17,396	16,967	94.2	47.7	46.5	73.6	59.6	96.8
令和 3年	128	80	48	33,736	16,984	16,752	92.4	46.5	45.9	72.2	58.2	95.6
令和 4年	128	80	48	31,023	14,539	16,484	85.0	39.8	45.2	66.4	49.8	94.0

注H30年度:H30.10.1~H31.3.31

資料:健康推進課

【外来・その他】

年度	外来患者数(人)		救急件数(件)						訪問看護利用者数(人)	
	年延人数	1日平均	計	救急車	来院	計(平均)	救急車(平均)	来院(平均)	年延人数	1日平均
平成30年	30,935	213.3	1,422	179	1,243	7.8	1.0	6.8	834	4.6
令和 元年	68,804	234.8	2,272	323	1,949	6.2	0.9	5.3	2,503	6.8
令和 2年	59,428	203.5	1,067	293	774	2.9	0.8	2.1	3,254	8.9
令和 3年	66,500	227.7	1,050	328	722	2.9	0.9	2.0	4,951	13.5
令和 4年	69,637	236.9	1,113	250	863	3.0	0.7	2.4	5,190	14.2

注H30年度:H30.10.1~H31.3.31

資料:健康推進課

7-11 さくらがわ地域医療センター医療従事者の状況

年度末(単位:人)

年度	総数	職種						
		医師	医療技術員	看護師	准看護師	事務職員	その他	
平成30年	計	229	44	46	51	26	33	29
	常勤	143	10	43	43	20	22	5
	非常勤	86	34	3	8	6	11	24
	常勤換算	182.6	14.7	44.5	47.7	23.6	29.7	22.4
令和 元年	計	222	42	47	57	19	31	26
	常勤	144	10	40	51	15	23	5
	非常勤	78	32	7	6	4	8	21
	常勤換算	177.3	14.7	43.3	54.9	17.2	27.8	19.4
令和 2年	計	235	43	48	59	20	36	29
	常勤	144	11	38	53	15	21	6
	非常勤	91	32	10	6	5	15	23
	常勤換算	185	15.6	42.5	56.9	18	30.1	21.9
令和 3年	計	228	43	48	58	18	35	26
	常勤	144	11	40	53	14	22	4
	非常勤	84	32	8	5	4	13	22
	常勤換算	183.7	15.9	45.5	56.4	16.2	29.5	20.2
令和 4年	計	233	46	50	58	19	37	23
	常勤	139	10	40	54	14	19	2
	非常勤	94	36	10	4	5	18	21
	常勤換算	184.5	15.4	47.4	56.8	17.1	30.3	17.5

H30年度:H30.10.1~H31.3.31

資料:健康推進課

7-12 さくらがわ地域医療センター救急患者受入状況

(単位:人)

年度	総数	救急搬送						来院					
		計	軽症	中等症	重症	死亡	その他	計	軽症	中等症	重症	死亡	その他
平成30年	1,422	179	70	98	6	5	0	1,243	1,104	73	2	1	63
令和 元年	2,272	323	141	168	12	2	0	1,949	1,644	135	1	1	168
令和 2年	1,067	293	129	160	4	0	0	774	565	86	0	1	122
令和 3年	1,050	328	172	152	4	0	0	722	584	68	0	0	70
令和 4年	1,361	250	111	134	4	1	0	1,111	839	178	5	1	88

H30年度:H30.10.1~H31.3.31

資料:健康推進課

7-13 休日応急診療所の利用者数

(単位:人)

科別 年度	総数	市内	市外
平成18年	4,272	2,951	1,321
平成19年	4,489	3,189	1,300
平成20年	967	不明	不明
平成21年	960	934	26
平成22年	897	788	109
平成23年	864	804	60
平成24年	1,158	1,044	114
平成25年	1,004	871	133
平成26年	1,254	1,085	169
平成27年	974	850	124
平成28年	976	848	128
平成29年	946	823	123
平成30年	843	747	96
令和 元年	864	787	77
令和 2年	290	262	28
令和 3年	331	292	39
令和 4年	494	441	53

資料:健康推進課

7-14 結核検診実施状況

(単位:人)

年度	レントゲン(一般)	精密検査(一般)
平成24年	5,115	1
平成25年	4,891	1
平成26年	4,681	4
平成27年	4,649	1
平成28年	4,556	0
平成29年	4,496	1
平成30年	4,495	0
令和 元年	4,162	0
令和 2年	2,262	0
令和 3年	3,156	0
令和 4年	3,251	1

資料:健康推進課

7-15 がん検診等実施状況

(単位:人)

年度	胃		子宮		乳		肺			
	受診者	精密検査	受診者	精密検査	受診者	精密検査	胸部X線		喀痰	
	受診者	精密検査	受診者	精密検査	受診者	精密検査	受診者	精密検査	受診者	精密検査
平成24年	1,952	203	2,602	55	2,665	107	5,115	120	64	1
平成25年	1,920	154	2,561	56	2,657	87	4,891	140	64	0
平成26年	1,978	164	2,681	51	2,990	101	4,681	115	62	0
平成27年	1,891	151	2,442	53	2,770	121	4,649	83	64	1
平成28年	1,686	108	2,351	37	2,745	75	4,556	91	56	0
平成29年	1,643	138	2,458	40	2,868	103	4,496	161	48	0
平成30年	1,790	149	2,420	32	2,903	76	4,495	87	25	0
令和 元年	1,458	82	2,411	42	2,953	81	4,162	71	41	0
令和 2年	878	46	1,607	22	2,066	31	2,262	28	12	0
令和 3年	1,232	66	1,873	24	2,542	36	3,156	44	12	0
令和 4年	1,191	44	2,404	30	2,816	80	3,251	51	15	0

年度	大腸		前立腺		骨粗鬆症		若年者 (39歳以下)
	受診者	精密検査	受診者	精密検査	受診者	精密検査	受診者
平成24年	3,586	239	1,280	75	600	133	313
平成25年	3,632	289	1,322	93	643	131	333
平成26年	3,723	262	1,302	85	677	155	293
平成27年	3,809	284	1,279	99	567	109	351
平成28年	3,739	265	1,270	106	572	151	324
平成29年	3,842	258	1,252	101	523	104	357
平成30年	3,933	282	1,382	118	531	122	352
令和 元年	3,622	222	1,264	106	473	129	290
令和 2年	2,534	201	732	66	383	109	91
令和 3年	3,019	185	969	61	411	113	142
令和 4年	3,020	178	1,043	78	410	80	144

資料:健康推進課

7-16 その他の実施状況(成人保健)

(単位:人)

年度	健康相談	健康教育
平成24年	2,879	2,785
平成25年	2,363	3,443
平成26年	2,034	2,178
平成27年	2,168	3,250
平成28年	3,298	3,499
平成29年	3,730	3,926
平成30年	1,947	4,250
令和 元年	2,921	2,476
令和 2年	1,280	177
令和 3年	998	316
令和 4年	188	558

資料:健康推進課

7-17 予防接種実施状況

(単位:人)

区分	四種混合	三種混合	二種混合	日本脳炎	生ポリオ	不活化ポリオ	麻疹風疹(1期)	麻疹風疹(2期)	麻疹風疹(3期)	麻疹風疹(4期)	BCG
平成19年	-	1,315	396	375	764	-	331	366	-	-	332
平成20年	-	1,299	380	465	611	-	321	377	464	492	319
平成21年	-	1,332	346	543	661	-	295	379	448	449	292
平成22年	-	1,222	382	1,297	563	-	305	386	437	487	306
平成23年	-	1,251	392	2,103	394	-	322	313	417	497	245
平成24年	267	963	410	1,482	135	1,008	274	340	475	411	278
平成25年	807	322	349	1,238	-	477	271	338	-	-	225
平成26年	912	77	335	1,423	-	192	247	322	-	-	232
平成27年	968	1	304	1,276	-	42	240	306	-	-	241
平成28年	937	-	342	1,091	-	18	208	287	-	-	221
平成29年	902	-	267	1,247	-	12	260	291	-	-	210
平成30年	763	-	300	1,256	-	3	193	288	-	-	193
令和 元年	795	-	287	1,281	-	0	190	239	-	-	179
令和 2年	725	-	322	1,051	-	0	201	257	-	-	170
令和 3年	569	-	287	730	-	0	164	199	-	-	135
令和 4年	533	-	265	914	-	0	127	246	-	-	135

区分	高齢者 インフル エンザ	小児			子宮 頸がん予 防	水痘	B型肝炎	おたふく (任意)	ロタ	成人 風しん	高齢者 肺炎球菌
		インフル エンザ	ヒブ ワクチン	肺炎 球菌							
平成19年	7,265	-	-	-	-	-	-	-	-	-	-
平成20年	7,646	-	-	-	-	-	-	-	-	-	-
平成21年	7,365	4,749	-	-	-	-	-	-	-	-	-
平成22年	7,888	6,496	-	-	-	-	-	-	-	-	-
平成23年	7,615	5,990	1,787	2,049	1,758	-	-	-	-	-	-
平成24年	7,554	5,641	1,137	1,262	637	-	-	-	-	-	-
平成25年	7,758	5,392	1,112	1,054	171	129	-	162	-	119	-
平成26年	7,967	5,111	984	962	3	679	-	364	-	13	1,323
平成27年	7,916	4,474	933	927	0	476	-	278	-	11	1,116
平成28年	8,022	4,396	920	922	0	421	363	278	153	11	1,233
平成29年	7,778	3,970	880	874	0	455	625	246	304	11	1,190
平成30年	8,043	4,080	738	745	5	406	528	503	268	50	1,173
令和 元年	8,379	3,854	737	748	3	361	549	353	297	13	558
令和 2年	9,833	2,506	722	706	17	375	513	393	177	19	569
令和 3年	9,044	1,820	556	557	99	323	396	281	252	2	550
令和 4年	9,092	1,384	508	510	290	276	386	370	250	0	527

注1)B型肝炎は平成28年10月より定期

注2)ロタは令和2年10月より定期

資料:健康推進課

7-18 乳幼児健康診査実施状況

(単位:人)

区分	4~6ヶ月児 育児相談	1歳児健康診査	1歳6ヶ月児 健康診査	3歳児健康診査
平成19年	270	318	291	374
平成20年	288	338	331	291
平成21年	241	298	298	319
平成22年	277	283	313	341
平成23年	203	294	303	327
平成24年	237	260	283	294
平成25年	230	273	267	307
平成26年	195	225	266	261
平成27年	213	245	225	284
平成28年	223	204	261	247
平成29年	205	241	217	247
平成30年	184	191	214	221
令和 元年	142	172	196	214
令和 2年	134	157	191	250
令和 3年	127	137	174	199
令和 4年	123	144	144	189

資料:健康推進課

7-19 火葬場利用件数

(単位:件)

年度	区分 桜川市 総数	大人	子供	胎児	改葬	その他	減免
平成20年	551	526	4	4	0	6	11
平成21年	591	572	3	4	0	5	7
平成22年	605	590	1	6	0	1	7
平成23年	666	640	1	1	6	6	12
平成24年	626	602	1	5	1	4	13
平成25年	589	564	0	6	1	3	15
平成26年	604	584	1	3	2	3	11
平成27年	584	562	1	7	0	1	13
平成28年	605	582	3	6	1	2	11
平成29年	640	618	0	3	1	1	17
平成30年	667	639	2	1	0	2	23
令和 元年	620	599	1	1	1	1	17
令和 2年	555	535	0	6	0	0	14
令和 3年	620	594	0	3	5	4	14
令和 4年	675	647	1	4	0	2	21

資料:筑西広域市町村圏事務組合

7-20 し尿処理状況(筑北環境衛生組合)

年度	区分	年間搬入量(t)			日数 (日)	1日当り 搬入量 (t)
		桜川市				
		岩瀬・大和	真壁	合計		
平成19年		10,988	5,408	16,396	244	67
平成20年		11,507	5,271	16,778	242	69
平成21年		桜川市全域		15,370	239	64
平成22年		桜川市全域		15,082	243	62
平成23年		桜川市全域		15,900	244	65
平成24年		桜川市全域		15,062	245	61
平成25年		桜川市全域		14,941	243	61
平成26年		桜川市全域		14,404	244	59
平成27年		桜川市全域		14,661	242	61
平成28年		桜川市全域		14,851	242	61
平成29年		桜川市全域		14,629	242	60
平成30年		桜川市全域		15,610	241	65
令和 元年		桜川市全域		16,100	240	67
令和 2年		桜川市全域		15,067	243	62
令和 3年		桜川市全域		14,680	242	61
令和 4年		桜川市全域		15,021	244	62

資料:生活環境課

7-21 ごみ搬入状況

(単位:t)

年度	区分 年間搬入量	搬入量			1日平均 搬入量
		可燃物	不燃物	一般持込	
平成19年	11,608.5	8,825.8	721.3	2,061.4	43.6
平成20年	11,454.5	8,804.9	606.1	2,043.5	43.4
平成21年	11,182.8	8,693.8	620.2	1,868.8	42.7
平成22年	11,120.3	8,801.2	654.4	1,664.7	41.0
平成23年	11,356.6	9,014.3	741.7	1,600.6	41.9
平成24年	11,236.5	9,064.7	583.8	1,588.0	41.8
平成25年	12,015.6	9,561.4	536.5	1,917.7	44.5
平成26年	11,123.1	8,902.1	532.3	1,688.7	41.2
平成27年	11,063.9	8,813.6	538.4	1,711.9	41.9
平成28年	10,613.6	8,419.3	256.0	1,938.3	39.5
平成29年	10,458.1	8,229.0	284.0	1,945.1	38.9
平成30年	10,545.8	8,272.5	283.3	1,990.0	39.4
令和 元年	10,708.9	8,304.6	386.0	2,018.3	39.7
令和 2年	11,046.9	8,362.0	420.7	2,264.2	40.6
令和 3年	10,705.4	8,261.9	348.7	2,094.8	39.1
令和 4年	9,823.3	8,032.4	304.3	1,486.6	36.1

資料:筑西広域市町村圏事務組合

8-1 消防署員及び消防機械の状況

各年4月1日現在 (単位:人,台)

区分 年度	消防 職員数	水槽付 消防車	普通 消防車	救急車	移動 無線	携帯 無線
平成22年	68	5	0	4	13	25
平成23年	68	5	0	3	13	25
平成24年	67	5	0	3	13	25
平成25年	67	5	0	3	13	25
平成26年	70	5	0	3	13	25
平成27年	74	5	0	3	11	27
平成28年	74	5	0	3	11	31
平成29年	75	5	0	3	11	31
平成30年	76	5	0	3	11	31
平成31年	77	5	0	3	11	31
令和 2年	75	5	0	3	11	31
令和 3年	70	5	0	3	11	31
令和 4年	71	5	0	3	11	32
令和 5年	71	5	0	3	11	34

資料:桜川消防署

8-2 消防団員の状況

各年4月1日現在 (単位:人)

区分 年度	総数	団長	副団長	本部員	分団長	副 分団長	部長	班長	団員
平成22年	571	1	5	10	37	37	37	74	370
平成23年	564	1	5	10	37	37	37	74	363
平成24年	560	1	6	10	37	37	37	74	358
平成25年	563	1	6	10	37	37	37	74	361
平成26年	561	1	7	9	37	37	37	74	359
平成27年	555	1	6	9	37	37	37	74	354
平成28年	554	1	6	9	37	37	37	74	353
平成29年	558	1	6	10	37	37	36	74	357
平成30年	557	1	6	7	37	37	37	74	358
平成31年	534	1	6	7	37	37	37	74	335
令和 2年	531	1	6	7	37	37	37	74	332
令和 3年	524	1	6	7	37	37	37	74	325
令和 4年	500	1	6	7	37	37	37	74	301
令和 5年	490	1	7	8	37	37	37	74	289

資料:防災課

8-3 火災発生状況

区分 年次	発生件数 (件)	焼損棟数 (棟)	焼失面積		死者 (人)	傷者 (人)	罹災		損害額 (千円)
			建物 (m ²)	山林原野 (a)			世帯数	人員 (人)	
平成18年	18	10	462	0	1	2	8	23	33,517
平成19年	14	6	171	103	2	0	4	19	15,147
平成20年	33	19	836	0	7	7	18	46	59,808
平成21年	30	19	1161	265	5	1	12	37	64,183
平成22年	25	16	967	56	0	2	10	36	62,862
平成23年	26	28	1188	0	2	0	5	15	39,856
平成24年	23	10	537	24	1	0	7	23	22,635
平成25年	13	22	1042.6	0	0	0	12	42	35,048
平成26年	21	31	1913.495	33.7	1	0	10	28	57,826
平成27年	25	22	515	44	0	2	8	24	13,502
平成28年	14	10	322	1.69	1	0	3	8	986,106
平成29年	18	11	347	4	1	2	6	17	63,216
平成30年	24	21	863	110.91	1	4	6	15	53,153
令和元年	21	25	1022	235	3	4	8	14	65,756
令和2年	17	16	953.46	21.14	2	1	4	9	72,698
令和3年	22	6	216.96	244.38	1	1	2	2	7,355
令和4年	24	7	63.868	224.39	2	2	3	6	2,647

資料: 桜川消防署

8-4 原因別火災発生件数

(単位:件)

項目 年次	総数	たばこ	たき火	火遊び	コンロ	放火	ストーブ	マッチ・ライター	電気製品	その他
平成18年	18	2	3	1	2	3	2	0	2	3
平成19年	14	1	4	0	1	2	1	0	2	3
平成20年	33	6	3	0	2	11	3	1	2	5
平成21年	30	1	5	0	2	5	0	1	0	16
平成22年	25	1	1	2	0	7	0	0	2	12
平成23年	26	1	7	0	1	5	0	0	4	8
平成24年	23	2	2	0	2	1	0	0	4	12
平成25年	13	0	1	0	0	1	0	0	0	11
平成26年	21	3	0	0	1	0	0	3	1	13
平成27年	25	4	5	1	1	1	0	0	1	12
平成28年	14	0	4	0	0	0	0	0	4	6
平成29年	18	1	3	0	0	4	1	0	0	9
平成30年	24	2	7	0	0	8	0	0	1	6
令和 元年	21	3	4	0	1	4	0	1	2	6
令和 2年	17	0	6	0	1	3	0	0	2	5
令和 3年	22	2	9	0	2	1	0	1	0	7
令和 4年	24	1	10	0	1	3	0	0	1	8

資料:桜川消防署

8-5 救急搬送件数

(単位:件)

項目 年度	総数	急病	交通事故	一般負傷	転院	労働災害	自損行為	加害	運動競技	火災	水難	自然災害	その他
平成18年	1,630	885	231	175	-	13	22	5	14	2	0	-	283
平成19年	1,699	986	215	174	-	26	26	11	9	3	1	-	248
平成20年	1,626	889	224	190	-	23	22	13	7	5	1	-	252
平成21年	1,584	932	203	167	-	14	23	5	10	6	1	-	223
平成22年	1,650	971	205	168	-	12	27	6	2	2	3	-	254
平成23年	1,711	1,025	189	197	-	24	21	7	9	4	2	-	233
平成24年	1,605	979	166	169	-	24	18	8	8	1	1	-	210
平成25年	1,786	1,113	181	199	-	22	12	10	6	1	0	-	242
平成26年	1,700	1,037	173	217	-	24	13	7	8	0	0	-	221
平成27年	1,849	1,165	171	206	-	24	17	11	6	6	1	-	242
平成28年	1,798	1,144	172	240	171	15	20	3	7	3	0	0	23
平成29年	1,866	1,222	158	235	166	28	15	3	9	8	1	0	21
平成30年	1,858	1,246	132	234	159	29	20	6	7	5	1	0	19
令和元年	1,669	1,129	131	255	112	20	5	2	11	3	0	0	1
令和2年	1,419	946	122	208	96	29	10	3	3	0	0	0	2
令和3年	1,576	1,073	114	228	112	27	12	4	3	2	0	0	1
令和4年	1,827	1,254	133	253	97	24	18	4	3	20	1	0	20

資料:桜川消防署

8-6 交通事故発生状況

項目 年次	発生件数 (件)	対前年増減 (件)	死者 (人)	負傷者 (件)	物損件数 (件)
平成19年	265	-12	6	356	754
平成20年	265	0	5	345	720
平成21年	197	-68	1	266	687
平成22年	187	-10	7	247	733
平成23年	148	-39	1	202	728
平成24年	150	2	4	198	801
平成25年	131	-19	3	181	753
平成26年	130	-1	4	184	710
平成27年	126	-4	2	151	777
平成28年	134	8	3	179	740
平成29年	100	-34	1	145	773
平成30年	75	-25	1	97	735
令和元年	72	-3	0	88	715
令和2年	44	-29	0	52	683
令和3年	51	7	1	61	701
令和4年	51	0	2	62	735

資料:桜川警察署

8-7 類型別交通事故発生状況(管内人身事故)

(単位:件,人)

項目		総数	車両対人	車両対自転車	車両対車両	車両単独	車両対列車	その他
平成19年	件数	265	23	33	186	23	-	-
	死者	6	3	-	2	1	-	-
平成20年	件数	265	14	40	187	24	-	-
	死者	5	-	2	3	-	-	-
平成21年	件数	197	14	28	145	10	-	-
	死者	1	-	1	-	-	-	-
平成22年	件数	187	15	24	138	10	-	1
	死者	7	1	1	3	2	-	-
平成23年	件数	148	10	15	118	5	-	-
	死者	1	-	1	-	-	-	-
平成24年	件数	150	10	16	119	5	-	-
	死者	4	-	-	3	1	-	-
平成25年	件数	131	5	13	111	2	-	-
	死者	3	1	1	1	-	-	-
平成26年	件数	130	15	13	102	7	-	-
	死者	4	2	1	-	1	-	-
平成27年	件数	126	11	19	94	2	-	-
	死者	2	1	-	1	-	-	-
平成28年	件数	134	13	17	99	5	-	-
	死者	3	-	-	1	2	-	-
平成29年	件数	100	8	13	79	-	-	-
	死者	1	1	-	-	-	-	-
平成30年	件数	75	11	2	61	1	-	-
	死者	1	1	-	-	-	-	-
令和元年	件数	72	7	5	60	-	-	-
	死者	-	-	-	-	-	-	-
令和2年	件数	44	7	-	36	1	-	-
	死者	-	-	-	-	-	-	-
令和3年	件数	51	7	6	37	1	-	-
	死者	1	1	-	-	-	-	-
令和4年	件数	51	6	10	34	1	-	-
	死者	2	-	-	1	1	-	-

資料:桜川警察署

8-8 原因別交通事故発生件数(管内人身事故)

(単位:人)

項目	年度															
	平成20年	平成21年	平成22年	平成23年	平成24年	平成25年	平成26年	平成27年	平成28年	平成29年	平成30年	令和 元年	令和 2年	令和 3年	令和 4年	
総 数	265	197	187	148	150	131	130	126	134	100	75	72	53	51	51	
安全運転義務違反	205	159	147	132	116	78	92	73	95	64	57	64	41	32	19	
車間距離不保持	-	-	-	-	1	-	-	-	-	-	-	-	-	-	-	
酒気帯び運転	-	-	2	-	1	3	1	1	1	-	1	-	-	-	-	
追い越し違反	1	1	1	-	-	-	-	-	-	-	-	-	-	-	-	
徐行違反	13	5	2	-	4	-	-	-	-	-	-	-	-	-	-	
優先通行違反	1	2	-	-	3	5	-	6	-	1	1	-	-	-	2	
右折違反	2	4	-	-	-	-	-	-	-	-	-	-	-	-	-	
左折違反	1	-	-	-	1	-	-	-	-	-	-	-	-	-	-	
歩行者保護違反	2	-	-	-	-	-	3	-	2	-	2	-	-	3	4	
信号無視	11	9	4	7	7	7	8	8	6	8	1	3	4	5	1	
一時停止違反	17	10	10	9	9	6	4	4	12	6	2	3	2	1	4	
過労運転	-	-	-	-	-	-	-	-	-	-	-	-	-	-	-	
右側運行	4	-	4	-	1	2	2	2	-	1	-	1	-	-	1	
最高速度違反	-	-	5	-	3	-	1	1	-	-	-	-	-	-	0	
踏み切り運行	1	-	-	-	-	-	-	-	-	-	-	-	-	-	-	
交差点安全運行	2	2	-	-	2	-	-	-	-	-	-	-	-	7	10	
その他	5	5	12	-	2	30	19	31	18	20	11	1	6	4	10	

資料:桜川警察署

8-9 行為別補導件数(管内)

(単位:人)

項目	年度	平成20年	平成21年	平成22年	平成23年	平成24年	平成25年	平成26年	平成27年	平成28年	平成29年	平成30年	令和 元年	令和 2年	令和 3年	令和 4年
総 数		361	259	164	260	260	116	92	217	226	146	108	128	91	53	49
飲 酒		20	-	-	2	2	4	-	-	3	1	9	2	2	-	1
喫 煙		78	80	19	58	60	28	22	60	42	47	42	51	34	12	13
凶器携帯		-	-	-	-	-	-	-	-	-	-	-	-	-	-	-
乱暴けんか		-	-	-	-	-	2	2	-	-	-	-	-	2	1	-
深夜徘徊		116	155	122	182	172	78	61	145	176	92	52	64	46	35	33
家 出		-	1	-	-	2	-	-	1	1	-	-	1	-	1	-
無断外泊		2	-	-	-	-	-	-	1	-	-	-	-	2	-	-
不健全性行為		-	-	-	-	-	-	-	-	-	-	-	2	-	-	-
不良交友		-	-	-	-	-	-	-	-	-	-	-	-	-	-	-
怠 学		7	10	8	12	3	-	-	2	2	6	3	2	-	-	1
怠 業		53	1	-	-	-	-	-	-	-	-	-	-	-	-	-
不健全娯楽		4	-	-	-	-	-	-	-	2	-	-	3	3	2	-
金品持ち出し		-	-	-	-	1	-	-	-	-	-	-	-	-	2	-
暴 走 行 為		81	12	15	6	9	4	7	8	-	-	2	3	2	-	-
そ の 他		-	-	-	-	11	-	-	-	-	-	-	-	-	-	1

資料:桜川警察署

8-10 犯罪発生及び検挙の状況(管内)

(単位:件,人)

年	項目	総数	殺人	強盗	放火	強姦	窃盗	傷害	恐喝	暴行	脅迫	詐欺	横領背任	偽造	賭博	わいせつ	その他
平成22年	発生	658	-	2	2	-	557	6	1	2	-	6	-	-	-	1	-
	検挙	94	-	1	2	-	72	4	1	2	-	4	-	1	-	-	-
	人員	81	-	1	1	-	52	7	4	4	-	4	-	3	-	-	-
平成23年	発生	495	-	-	1	1	436	3	-	-	-	4	-	1	-	-	49
	検挙	159	-	-	-	1	144	1	-	-	-	3	-	1	-	-	9
	人員	65	-	-	-	-	55	1	-	-	-	1	-	1	-	-	7
平成24年	発生	346	-	-	1	-	301	2	-	2	-	6	-	-	-	-	34
	検挙	203	-	-	-	-	167	2	-	2	-	2	-	-	-	-	30
	人員	56	-	-	-	-	32	3	-	2	-	1	-	-	-	-	18
平成25年	発生	350	-	-	-	-	280	6	-	4	-	6	1	-	-	3	50
	検挙	105	-	-	-	-	79	5	-	3	-	1	-	-	-	1	16
	人員	63	-	-	-	-	37	11	-	3	-	1	-	-	-	1	10
平成26年	発生	342	1	-	1	-	267	5	1	13	1	10	-	1	-	-	42
	検挙	184	1	-	1	-	158	5	-	6	1	1	-	1	-	-	10
	人員	44	1	-	-	-	22	7	-	6	1	1	-	1	-	-	5
平成27年	発生	394	-	1	-	-	312	3	1	10	1	9	1	-	-	1	55
	検挙	191	-	1	-	-	166	3	-	7	-	4	1	-	-	-	9
	人員	59	-	2	-	-	31	3	-	7	-	5	1	-	-	-	10
平成28年	発生	329	-	-	-	-	258	5	-	18	-	6	1	-	-	2	39
	検挙	190	-	-	-	-	160	2	-	18	-	1	-	-	-	2	7
	人員	52	-	-	-	-	25	2	-	18	-	1	-	-	-	1	4
平成29年	発生	333	0	0	1	0	260	4	0	14	1	8	0	1	0	1	43
	検挙	137	0	0	0	0	111	3	0	9	0	2	1	0	0	1	10
	人員	52	0	0	0	0	28	4	0	10	0	0	3	0	0	1	6
平成30年	発生	251	1	0	0	1	196	6	1	5	1	9	0	0	0	1	30
	検挙	69	1	0	0	1	43	4	1	7	1	6	0	0	0	1	4
	人員	51	1	0	0	1	25	4	2	7	1	6	0	0	0	1	3
令和元年	発生	254	0	1	0	0	196	2	0	13	0	7	0	2	0	1	32
	検挙	79	0	0	0	0	46	4	0	13	0	1	0	3	0	0	12
	人員	49	0	0	0	0	18	4	0	13	0	1	0	3	0	0	10
令和2年	発生	228	-	-	-	-	156	4	-	7	-	11	2	1	-	-	47
	検挙	81	0	0	0	0	45	2	0	5	0	19	2	0	0	0	8
	人員	38	-	-	-	-	18	2	-	4	-	5	1	0	-	-	8
令和3年	発生	168	-	1	-	1	127	4	-	7	1	5	1	0	-	1	20
	検挙	76	0	1	0	1	46	4	0	9	1	3	1	1	0	1	8
	人員	48	-	1	-	1	20	4	-	10	1	4	1	1	0	0	5
令和4年	発生	238	0	1	0	1	181	5	1	7	3	11	0	0	0	3	25
	検挙	52	0	1	0	1	30	5	1	7	3	1	0	0	0	2	1
	人員	44	0	1	0	1	17	5	1	10	3	4	0	0	0	2	0

資料:桜川警察署

8-11 公害苦情発生件数

(単位:件)

項目 年度	総数	大気汚染	水質汚濁	騒音・振動	悪臭	不法投棄	その他
平成20年	47	1	1	2	-	43	-
平成21年	75	3	-	2	3	67	-
平成22年	76	-	4	-	1	71	-
平成23年	71	6	4	1	1	59	-
平成24年	113	31	7	4	4	67	-
平成25年	92	19	4	1	4	64	-
平成26年	89	22	4	6	3	54	-
平成27年	90	9	4	-	6	71	-
平成28年	82	16	3	2	2	59	-
平成29年	78	17	-	-	-	61	-
平成30年	93	11	1	-	9	72	-
令和元年	68	13	1	1	7	46	-
令和2年	79	6	3	2	2	66	-
令和3年	89	11	3	1	1	64	9
令和4年	82	10	4	7	3	58	18

資料:生活環境課

9-1 令和5年度一般・特別・企業会計予算(当初)

(単位:千円)

	予 算 額	前年度予算額	差引増減額
総 額	33,247,227	32,582,002	665,225
一 般 会 計	19,400,000	19,070,000	330,000
特 別 会 計	9,761,868	9,788,791	-26,923
国民健康保険	4,779,412	4,671,659	107,753
農業集落排水	0	0	0
公共下水道	0	0	0
介護保険	4,459,162	4,607,642	△ 148,480
介護サービス	10,870	10,087	783
後期高齢者医療	512,424	499,403	13,021
公 営 企 業 会 計	4,085,359	3,723,211	362,148
桜川市水道事業	1,495,183	1,304,756	190,427
(収益的支出)	1,041,295	1,008,703	32,592
(資本的支出)	453,888	296,053	157,835
桜川市病院事業	944,079	862,416	81,663
(収益的支出)	607,142	592,011	15,131
(資本的支出)	336,937	270,405	66,532
桜川市下水道事業	1,646,097	1,556,039	90,058
(収益的支出)	950,824	994,248	△ 43,424
(資本的支出)	695,273	561,791	133,482

資料:財政課

9-2 令和5年度一般会計歳入歳出予算(当初)

(歳入)

(単位:千円)

	当初予算額	構成比(%)	前年度当初予算額	差引増減額
総 額	19,400,000	100.0	19,070,000	330,000
1. 市 税	4,547,567	23.4	4,500,368	47,199
2. 地 方 譲 与 税	277,105	1.4	270,038	7,067
3. 利 子 割 交 付 金	2,022	0.0	2,157	△ 135
4. 配 当 割 交 付 金	27,626	0.1	15,733	11,893
5. 株 式 等 譲 渡 所 得 割 交 付 金	18,178	0.1	25,407	△ 7,229
6. 法 人 事 業 税 交 付 金	98,048	0.6	28,266	69,782
7. 地 方 消 費 税 交 付 金	975,771	5.0	883,627	92,144
8. ゴ ル フ 場 利 用 税 交 付 金	41,196	0.2	42,166	△ 970
9. 環 境 性 能 割 交 付 金	22,181	0.1	22,523	△ 342
10. 地 方 特 例 交 付 金	26,800	0.1	30,933	△ 4,133
11. 地 方 交 付 税	5,630,000	29.0	5,430,000	200,000
12. 交 通 安 全 対 策 特 別 交 付 金	4,500	0.0	4,500	0
13. 分 担 金 及 び 負 担 金	41,636	0.2	41,575	61
14. 使 用 料 及 び 手 数 料	111,695	0.7	121,898	△ 10,203
15. 国 庫 支 出 金	2,590,767	13.4	2,990,729	△ 399,962
16. 県 支 出 金	1,364,811	7.0	1,363,909	902
17. 財 産 収 入	57,071	0.3	54,122	2,949
18. 寄 附 金	305,004	1.6	45,004	260,000
19. 繰 入 金	1,186,420	6.1	898,441	287,979
20. 繰 越 金	400,000	2.1	400,000	0
21. 諸 収 入	234,202	1.2	273,004	△ 38,802
22. 市 債	1,437,400	7.4	1,625,600	△ 188,200

資料:財政課

(歳出)

(単位:千円)

	当初予算額	構成比(%)	前年度当初予算額	差引増減額
総 額	19,400,000	100.0	19,070,000	330,000
1. 議 会 費	168,399	0.9	155,844	12,555
2. 総 務 費	2,939,110	15.1	2,684,501	254,609
3. 民 生 費	5,831,268	30.1	5,812,823	18,445
4. 衛 生 費	1,806,957	9.3	1,876,177	△ 69,220
5. 労 働 費	30	0.0	30	0
6. 農 林 水 産 業	862,083	4.4	901,848	△ 39,765
7. 商 工 費	160,686	0.8	168,846	△ 8,160
8. 土 木 費	3,410,562	17.6	3,416,217	△ 5,655
9. 消 防 費	888,699	4.6	850,137	38,562
10. 教 育 費	1,714,011	8.8	1,572,028	141,983
11. 災 害 復 旧 費	5	0.0	5	0
12. 公 債 費	1,525,481	7.9	1,550,540	△ 25,059
13. 諸 支 出 金	17,709	0.1	6,004	11,705
14. 予 備 費	75,000	0.4	75,000	0

資料:財政課

9-3 一般会計決算額の推移

(歳入)

(単位:円)

科目	区分	平成28年度		平成29年度		平成30年度		令和元年度		令和2年度		令和3年度		令和4年度	
		決算額	構成比(%)	決算額	構成比(%)	決算額	構成比(%)	決算額	構成比(%)	決算額	構成比(%)	決算額	構成比(%)	決算額	構成比(%)
総額		19,041,401,849	100.0	20,499,370,574	100.0	19,984,278,004	100.0	18,734,869,465	100.0	25,511,074,915	100.0	23,039,674,759	100.0	23,656,836,129	100.0
1.市	税	4,656,400,835	24.5	4,769,534,918	23.3	4,728,081,772	23.7	4,784,750,406	25.5	4,753,045,755	18.6	4,684,330,520	20.3	4,766,992,663	20.2
2.地方	譲与税	263,085,000	1.4	262,528,000	1.3	264,221,000	1.3	266,785,026	1.4	269,674,000	1.1	274,152,000	1.2	273,600,000	1.2
3.	利子割交付金	3,689,000	0.0	6,782,000	0.0	6,967,000	0.0	3,327,000	0.0	3,443,000	0.0	2,707,000	0.0	1,510,000	0.0
4.	配当割交付金	14,541,000	0.1	20,528,000	0.1	15,895,000	0.1	18,473,000	0.1	16,502,000	0.1	25,778,000	0.1	21,880,000	0.1
5.	株式等譲渡所得割交付金	8,525,000	0.0	20,336,000	0.1	13,685,000	0.1	11,189,000	0.1	22,976,000	0.1	30,676,000	0.1	17,286,000	0.1
6.	法人事業税交付金		0.0		0.0		0.0		0.0	19,440,000	0.1	48,047,000	0.2	75,417,000	0.3
7.	地方消費税交付金	662,412,000	3.5	688,019,000	3.4	742,386,000	3.7	717,805,000	3.8	882,805,000	3.5	948,758,000	4.1	946,914,000	4.0
8.	ゴルフ場利用税交付金	50,889,470	0.3	48,460,240	0.2	47,445,492	0.2	45,440,471	0.2	42,962,699	0.2	54,173,996	0.2	49,161,677	0.2
	自動車取得税交付金	48,712,000	0.3	71,617,000	0.3	72,525,000	0.4	37,812,201	0.2		0.0		0.0		0.0
9.	環境性能割交付金		0.0		0.0		0.0	11,620,000	0.1	19,084,000	0.1	23,159,000	0.1	25,844,000	0.1
10.	地方特例交付金	17,425,000	0.1	18,545,000	0.1	21,774,000	0.1	68,270,000	0.4	37,246,000	0.1	97,801,000	0.4	30,623,000	0.1
11.	地方交付金	5,885,832,000	30.8	5,699,940,000	27.8	5,561,801,000	27.8	5,353,094,000	28.6	5,840,491,000	22.9	6,184,639,000	26.9	6,150,642,000	26.0
12.	交通安全対策特別交付金	5,081,000	0.0	4,984,000	0.0	4,481,000	0.0	3,922,000	0.0	4,213,000	0.0	3,853,000	0.0	3,322,000	0.0
13.	分担金及び負担金	170,553,327	0.9	190,672,490	0.9	143,012,903	0.7	86,241,974	0.5	78,385,122	0.3	49,496,283	0.2	47,146,307	0.2
14.	使用料及び手数料	164,802,027	0.9	140,777,085	0.7	123,728,107	0.6	132,865,911	0.7	113,358,661	0.4	111,887,191	0.5	123,149,362	0.5
15.	国庫支出金	2,177,499,491	11.4	2,292,442,294	11.2	1,757,273,958	8.8	2,176,484,126	11.6	7,531,683,373	29.5	4,247,407,257	18.4	4,261,063,013	18.0
16.	県支出金	1,175,801,311	6.2	1,138,389,836	5.6	1,347,460,573	6.7	1,392,792,046	7.4	1,572,457,354	6.2	1,331,451,564	5.8	1,362,541,278	5.8
17.	財産収入	70,299,697	0.4	63,925,089	0.3	64,588,426	0.3	50,331,163	0.3	60,878,769	0.2	63,925,697	0.3	52,497,562	0.2
18.	寄附金	13,308,600	0.1	15,309,750	0.1	31,853,300	0.2	24,869,264	0.1	22,461,500	0.1	40,458,782	0.2	157,468,130	0.7
19.	繰入金	55,727,924	0.3	15,260,032	0.1	46,362,327	0.2	104,199,738	0.6	377,359,414	1.5	127,822,500	0.6	209,556,478	0.9
20.	繰越金	1,503,505,427	7.9	1,729,979,046	8.4	1,518,559,155	7.6	1,451,545,312	7.7	1,662,456,171	6.5	2,428,034,934	10.6	2,157,610,095	9.1
21.	諸収入	412,985,740	2.1	429,644,794	2.1	858,526,991	4.4	446,275,827	2.4	388,617,097	1.5	326,668,035	1.4	271,863,564	1.1
22.	市債	1,680,326,000	8.8	2,871,696,000	14.0	2,613,650,000	13.1	1,546,776,000	8.3	1,791,535,000	7.0	1,934,448,000	8.4	2,650,748,000	11.2

資料:財政課

(歳出)

(単位:円)

科目	区分	平成28年度		平成29年度		平成30年度		令和元年度		令和2年度		令和3年度		令和4年度	
		決算額	構成比(%)	決算額	構成比(%)	決算額	構成比(%)	決算額	構成比(%)	決算額	構成比(%)	決算額	構成比(%)	決算額	構成比(%)
総額		17,311,422,803	100.0	18,980,811,419	100.0	18,532,732,692	100.0	17,072,413,294	100.0	23,083,039,981	100.0	20,882,064,664	100.0	21,728,230,588	100.0
1. 議会費		167,345,772	1.0	159,112,331	0.8	156,226,370	0.8	160,194,602	0.9	154,119,155	0.7	152,562,245	0.7	171,466,595	0.8
2. 総務費		2,234,865,741	12.9	2,152,419,031	11.4	2,685,017,866	14.6	2,566,259,147	14.9	6,624,746,646	28.7	2,419,521,925	11.6	3,430,637,659	15.8
3. 民生費		5,749,772,961	33.2	5,655,598,171	29.8	5,527,764,899	29.8	5,783,873,253	33.9	5,727,897,659	24.8	6,579,127,691	31.5	6,056,789,401	27.9
4. 衛生費		1,787,384,514	10.3	2,359,074,201	12.4	2,744,187,262	14.8	1,584,653,252	9.3	1,981,108,800	8.6	1,854,936,691	8.9	1,966,890,649	9.0
5. 労働費		30,000	0.0	1,030,000	0.0	447,456	0.0	64,633	0.0	30,000	0.0	30,000	0.0	30,000	0.0
6. 農林水産業		1,088,781,423	6.3	930,083,473	4.9	1,064,705,187	5.7	933,209,718	5.5	857,887,313	3.7	772,013,098	3.7	844,391,473	3.9
7. 商工費		149,573,353	0.9	153,100,385	0.8	162,976,450	0.9	162,405,205	1.0	353,404,090	1.5	145,155,305	0.7	304,539,118	1.4
8. 土木費		1,391,890,018	8.0	1,341,219,186	7.1	1,278,429,327	6.9	1,432,449,219	8.4	2,491,376,011	10.8	2,989,666,312	14.3	3,904,954,801	18.0
9. 消防費		796,728,034	4.6	781,305,000	4.1	826,941,137	4.5	831,457,600	4.9	909,023,064	3.9	804,221,300	3.9	820,363,499	3.8
10. 教育費		2,467,019,057	14.3	3,469,126,552	18.3	1,747,831,884	9.4	1,680,005,911	9.8	2,002,221,433	8.7	1,629,644,876	7.8	1,672,258,277	7.7
11. 災害復旧費		1,933,200	0.0	7,333,200	0.0	0	0.0	182,676,160	1.1	242,671,976	1.1	0	0.0	0	0.0
12. 公債費		1,448,193,252	8.4	1,466,888,763	7.7	1,523,077,939	8.2	1,551,068,990	9.1	1,735,352,365	7.5	1,534,079,730	7.3	1,545,762,211	7.1
13. 諸支出金		27,905,478	0.1	504,521,126	2.7	815,126,915	4.4	204,095,604	1.2	3,201,469	0.0	2,001,105,491	9.6	1,010,146,905	4.6
14. 予備費		0	0.0	0	0.0	0	0.0	0	0.0	0	0.0	0	0.0	0	0.0

資料:財政課

9-4 令和4年度特別会計・公営企業会計決算額

(単位:円)

会 計 別	決 算 額
国民健康保険	
歳 入	4,715,551,695
歳 出	4,542,407,410
差 引	173,144,285
介護保険	
歳 入	4,631,960,078
歳 出	4,204,178,037
差 引	427,782,041
介護サービス事業	
歳 入	9,217,007
歳 出	6,788,535
差 引	2,428,472
後期高齢者医療	
歳 入	486,076,012
歳 出	484,258,505
差 引	1,817,507
水道事業	
(収 益)	
歳 入	2,337,978,144
歳 出	2,033,363,006
(資 本)	
歳 入	91,773,600
歳 出	388,437,718
病院事業	
(収 益)	
歳 入	1,087,411,182
歳 出	1,101,617,048
(資 本)	
歳 入	333,711,538
歳 出	479,248,710
下水道事業	
(収 益)	
歳 入	1,888,014,194
歳 出	1,896,147,522
(資 本)	
歳 入	625,909,366
歳 出	1,044,582,754

資料:財政課

9-5 税目別市税収入額

(単位:千円, %)

区分	年度		平成 28年		平成 29年		平成 30年		令和 元年		令和 2年		令和 3年		令和 4年	
	収入 済 額	構成比	収入 済 額	構成比	収入 済 額	構成比	収入 済 額	構成比	収入 済 額	構成比	収入 済 額	構成比	収入 済 額	構成比	収入 済 額	構成比
市 税 総 額	4,656,400	100.0	4,769,535	100.0	4,728,081	100.0	4,784,750	100.0	4,753,045	100.0	4,684,331	100.0	4,766,993	100.0		
1 市 民 税	1,994,894	42.9	2,032,584	42.9	2,030,950	43.0	2,015,670	42.1	1,934,423	40.7	1,933,749	41.3	1,953,664	41.0		
(1)個人	1,753,293	37.7	1,766,500	37.7	1,775,229	37.6	1,775,119	37.2	1,748,882	36.9	1,700,136	36.3	1,723,296	36.2		
(2)法人	241,601	5.2	266,084	5.2	255,721	5.4	240,551	5.0	185,541	3.9	233,613	5.0	230,368	4.8		
2 固 定 資 産 税	2,232,442	47.9	2,324,968	47.9	2,292,219	48.5	2,371,141	49.6	2,416,275	50.8	2,328,690	49.7	2,377,438	49.9		
(1)固定資産税	2,220,248	47.7	2,312,790	47.7	2,280,173	48.2	2,359,103	49.3	2,404,576	50.6	2,316,994	49.5	2,365,749	49.6		
(2)国有資産等所在地 市町村交付金 及び納付金	12,194	0.2	12,178	0.2	12,046	0.3	12,038	0.3	11,699	0.2	11,696	0.2	11,689	0.2		
3 軽自動車税	112,444	2.4	115,971	2.4	119,126	2.5	123,049	2.6	130,479	2.7	132,963	2.8	138,246	2.9		
4 市たばこ税	316,620	6.8	296,012	6.8	285,786	6.0	274,890	5.7	271,868	5.7	288,929	6.2	297,645	6.2		

資料:財政課(地方財政状況調査より)

9-6 性質別歳出(普通会計)

(単位:千円, %)

区分	年度	平成 28年		平成 28年		平成 30年		令和 元年		令和 2年		令和 3年		令和 4年	
		決算額	構成比	決算額	構成比	決算額	構成比	決算額	構成比	決算額	構成比	決算額	構成比	決算額	構成比
	人件費	2,623,517	15.3	2,526,898	13.3	2,611,054	13.9	2,593,977	15.2	2,739,018	11.9	2,867,835	13.8	2,868,361	13.2
	うち職員給	1,723,358	10.0	1,727,308	9.1	1,758,588	9.4	1,747,322	10.3	1,713,183	7.4	1,756,788	8.4	1,716,824	7.9
	物件費	2,240,795	13.0	2,130,876	11.2	2,473,268	13.2	2,145,496	12.6	2,428,507	10.5	2,275,385	10.9	2,432,808	11.2
	維持補修費	100,686	0.6	95,430	0.5	90,385	0.5	104,372	0.6	115,817	0.5	118,133	0.6	77,131	0.4
	扶助費	2,972,081	17.3	3,053,934	16.1	2,911,273	15.6	3,226,627	18.9	3,221,217	14.0	4,109,215	19.7	3,432,085	15.8
	補助費等	3,078,852	17.9	3,565,187	18.8	4,106,251	21.9	2,662,065	15.6	8,034,651	34.9	3,064,519	14.7	3,996,765	18.4
内訳	一部事務組合	1,280,483	7.4	1,236,473	6.5	1,171,697	6.2	1,121,018	6.6	1,285,246	5.6	1,132,944	5.4	1,330,768	6.1
	その他	1,798,369	10.5	2,328,714	12.3	2,934,554	15.7	1,541,047	9.0	6,749,405	29.3	1,931,575	9.3	2,665,997	12.3
	公債費	1,448,533	8.4	1,468,929	7.8	1,496,503	8.0	1,497,463	8.8	1,482,646	6.4	1,534,808	7.4	1,546,498	7.1
	投資・出資金・貸付金	293,953	1.7	134,646	0.7	101,593	0.5	37,663	0.2	361,264	1.6	373,516	1.8	50,009	0.2
	繰出金	2,488,954	14.5	2,336,428	12.3	2,379,748	12.7	2,415,538	14.2	1,599,734	6.9	1,621,601	7.8	1,662,727	7.7
	投資的経費	1,912,014	11.1	3,109,775	16.4	1,718,075	9.2	2,120,560	12.4	3,036,195	13.2	2,833,688	13.6	4,456,924	20.5
	積立金	31,989	0.2	519,075	2.7	833,759	4.5	230,946	1.4	33,105	0.1	2,052,165	9.8	1,179,872	5.4
	合計	17,191,374	100.0	18,941,178	100.0	18,721,909	100.0	17,034,707	100.0	23,052,154	100.0	20,850,865	100.0	21,703,180	100.0

資料: 財政課(地方財政状況調査より)

9-7 財政力指数等

(単位:千円, %)

年度 区分	平成 28年	平成 29年	平成 30年	令和 元年	令和 2年	令和 3年	令和 4年
基準財政収入額	4,592,065	4,607,446	4,603,792	4,705,924	4,839,665	4,730,597	4,811,821
基準財政需要額	9,422,469	9,427,155	9,450,761	9,444,390	9,970,960	10,368,661	10,421,089
標準税収入額等	5,779,193	5,812,015	5,836,638	5,940,020	6,051,039	5,906,253	6,017,095
標準財政規模	11,734,505	11,630,613	11,519,046	11,268,385	11,744,425	12,207,003	11,814,511
財政力指数	0.49	0.49	0.49	0.49	0.49	0.48	0.47
実質公債費比率 (3ヵ年平均)	7.8	7.3	7.0	7.1	7.6	7.8	7.7
経常収支比率	87.0	86.7	88.1	89.8	86.8	80.9	87.6

資料:財政課(決算カードより)

10-1 衆議院議員選挙投票状況

執行年月日	有権者数(人)			投票者数(人)			投票率(%)		
	総数	男	女	総数	男	女	総数	男	女
平成21. 8. 30	39,191	19,153	20,038	28,159	13,897	14,262	71.85	72.56	71.17
平成24. 12. 16	38,149	18,684	19,465	23,579	11,831	11,748	61.81	63.32	60.35
平成26. 12. 14	37,436	18,341	19,095	21,411	10,775	10,636	57.19	58.75	55.70
平成29. 10. 22	36,868	18,062	18,806	25,062	12,275	12,787	67.98	67.96	67.99
令和 3. 10. 31	34,632	17,090	17,542	18,592	9,456	9,136	53.69	55.33	52.08

注)小選挙区選挙の状況

資料:選挙管理委員会

10-2 最高裁判所裁判官国民審査投票状況

執行年月日	有権者数(人)			投票者数(人)			投票率(%)		
	総数	男	女	総数	男	女	総数	男	女
平成21. 8. 30	39,177	19,147	20,030	27,799	13,718	14,081	70.96	71.65	70.30
平成24. 12. 16	38,139	18,681	19,458	23,205	11,633	11,572	60.84	62.27	59.47
平成26. 12. 14	37,426	18,338	19,088	21,163	10,649	10,514	56.55	58.07	55.08
平成29. 10. 22	36,856	18,058	18,798	25,012	12,251	12,761	67.86	67.84	67.88
令和 3. 10. 31	34,622	17,088	17,534	18,581	9,449	9,132	53.67	55.30	52.08

資料:選挙管理委員会

10-3 参議院議員選挙投票状況

執行年月日	有権者数(人)			投票者数(人)			投票率(%)		
	総数	男	女	総数	男	女	総数	男	女
平成19. 7. 29	39,740	19,446	20,294	23,658	11,705	11,953	59.53	60.19	58.90
平成22. 7. 11	38,932	19,043	19,889	22,468	11,157	11,311	57.71	58.59	56.87
平成25. 7. 21	37,926	18,572	19,354	19,772	9,980	9,792	52.13	53.74	50.59
平成28. 7. 10	37,552	18,384	19,168	19,925	9,938	9,987	53.06	54.06	52.10
令和 1. 7. 21	35,866	17,644	18,222	16,206	8,136	8,070	45.18	46.11	44.29
令和 4. 7. 10	34,268	16,928	17,340	15,643	7,908	7,735	45.65	46.72	44.61

注)茨城県選挙区(国内+在外)の状況

資料:選挙管理委員会

10-4 県知事選挙投票状況

執行年月日	有権者数(人)			投票者数(人)			投票率(%)		
	総数	男	女	総数	男	女	総数	男	女
平成21. 8. 30	38,992	19,069	19,923	28,150	13,895	14,255	72.19	72.87	71.55
平成25. 9. 8	37,685	18,458	19,227	14,463	7,202	7,261	38.38	39.02	37.76
平成29. 8. 27	36,710	17,992	18,718	18,355	9,025	9,330	50.00	50.16	49.85
令和 3. 9. 5	34,497	17,034	17,463	13,526	6,661	6,865	39.21	39.10	39.31

資料:選挙管理委員会

10-5 県議会議員選挙投票状況

執行年月日	有権者数(人)			投票者数(人)			投票率(%)		
	総数	男	女	総数	男	女	総数	男	女
平成18. 12. 10	無投票								
平成22. 12. 12	38,668	18,934	19,734	28,046	13,664	14,382	72.53	72.17	72.88
平成26. 12. 14	37,235	18,240	18,995	21,293	10,722	10,571	57.19	58.78	55.65
平成30. 12. 9	36,027	17,687	18,340	13,644	6,885	6,759	37.87	38.93	36.85
令和 4. 12. 11	33,795	16,714	17,081	20,797	10,330	10,467	61.54	61.80	61.28

資料:桜川市選挙管理委員会

10-6 市長選挙投票状況

執行年月日	有権者数(人)			投票者数(人)			投票率(%)		
	総数	男	女	総数	男	女	総数	男	女
平成17. 10. 30	39,844	19,458	20,386	31,771	15,246	16,525	79.74	78.35	81.06
平成21. 10. 11	39,006	19,082	19,924	30,114	14,597	15,517	77.20	76.50	77.88
平成25. 10. 13	37,711	18,471	19,240	28,427	13,834	14,593	75.38	74.90	75.85
平成29. 10. 22	36,679	17,972	18,707	24,996	12,239	12,757	68.15	68.10	68.19
令和 3. 10. 17	34,440	17,001	17,439	19,890	9,745	10,145	57.75	57.32	58.17

資料:桜川市選挙管理委員会

10-7 市議会議員選挙投票状況

執行年月日	有権者数(人)			投票者数(人)			投票率(%)		
	総数	男	女	総数	男	女	総数	男	女
平成18. 9. 24	39,725	19,435	20,290	32,913	15,851	17,062	82.85	81.56	84.09
平成22. 9. 19	38,688	18,943	19,745	29,077	14,054	15,023	75.16	74.19	76.09
平成26. 9. 7	37,315	18,306	19,009	27,083	13,163	13,920	72.58	71.91	73.23
平成30. 9. 2	36,187	17,747	18,440	23,968	11,644	12,324	66.23	65.61	66.83
令和 3. 10. 17	無投票								
令和 4. 9. 4	33,932	16,768	17,164	20,950	10,285	10,665	61.74	61.34	62.14

資料:桜川市選挙管理委員会

10-8 投票区別有権者数

令和5年6月1日現在 (単位:人)

投 票 所		有権者数
第1投票区	市役所岩瀬庁舎	1,419
第2投票区	岩瀬福祉センター	1,854
第3投票区	坂戸小学校	1,711
第4投票区	岩瀬西中学校	1,720
第5投票区	岩瀬高齢者センター	2,414
第6投票区	南飯田小学校	1,862
第7投票区	農村環境改善センター	2,101
第8投票区	岩瀬東中学校	1,716
第9投票区	猿田体育館	623
小 計		15,420
第10投票区	雨引小学校	1,826
第11投票区	大和中学校	1,103
第12投票区	大国小学校	2,102
小 計		5,031
第13投票区	市役所真壁庁舎	2,345
第14投票区	真壁第2体育館	1,322
第15投票区	亀熊田園都市センター	1,646
第16投票区	桃山学園	1,750
第17投票区	紫尾体育館	1,722
第18投票区	谷貝小学校	1,698
第19投票区	真壁農村交流センター	1,350
第20投票区	樺穂小学校	1,409
小 計		13,242
総 数		33,693

資料:選挙管理委員会

10-9 議会等の開催状況

区分 年	定例会				臨時会				全員協議 会日数 (日)	請願陳情 件数 (件)	傍聴者 数 (人)
	回数	会期	市長提出 議案	議員提出 議案	回数	会期	市長提出 議案	議員提出 議案			
平成28年	4	30	109	4	2	2	2	0	12	5	122
平成29年	4	31	73	4	1	1	7	0	9	11	170
平成30年	4	30	111	5	2	2	6	0	10	11	179
令和 元年	4	36	101	2	2	2	5	2	11	11	173
令和 2年	4	33	92	3	4	4	9	0	11	12	73
令和 3年	4	47	87	10	3	3	5	0	11	9	89
令和 4年	4	35	86	6	2	2	9	0	9	14	125

資料:議会事務局

10-10 常任委員会及び特別委員会開催日数

区分 年	合計 (日)	総務 常任 委員会	文教 厚生 常任 委員会	建設 経済 常任 委員会	議会 運営 委員会	議会 改革 特別 委員会	議会 広報 特別 委員会	3合同 常任 委員会
平成28年	42	3	7	7	14		11	
平成29年	47	9	7	7	10		12	2
平成30年	47	7	9	10	8		11	2
令和 元年	61	7	13	10	10	8	12	1
令和 2年	57	11	10	10	11	4	11	0
令和 3年	47	9	9	7	10	4	8	0
令和 4年	45	10	10	9	10	0	6	0

資料:議会事務局

10-11 年齢別・期別議員数

令和4年10月1日現在 (単位:人)

期別 年齢	1期	2期	3期	4期	5期	6期	7期	8期	9期	10期
76 ~										
66 ~ 75		2		3	1		1			1
56 ~ 65				1			1			
46 ~ 55		2		1	1	1				
36 ~ 45		1								
26 ~ 35										
総数	0	5	0	5	2	1	2	0	0	1

注)議員定数16名 欠員0名

資料:議会事務局

11-1 市職員数

各年4月1日(単位:人)

区分 年度	総数	市長の 補助職員 (病院の職員)	議会の 職員	教育委員会 及び教育 機関の職員	農業委員 会の職員	公営企業 (水道事業) の職員
平成19年	484	355 (2)	5	100	5	16
平成20年	472	345 (2)	5	101	5	13
平成21年	455	335 (2)	5	94	5	13
平成22年	444	331 (2)	5	88	5	12
平成23年	438	328 (3)	5	85	5	12
平成24年	421	318 (2)	5	79	4	12
平成25年	406	313 (2)	5	72	4	12
平成26年	382	298 (0)	5	64	4	11
平成27年	381	300 (0)	5	60	5	11
平成28年	378	307 (0)	5	50	5	11
平成29年	378	308 (0)	5	50	4	11
平成30年	387	322 (0)	5	45	4	11
平成31年	381	318 (0)	5	43	5	10
令和 2年	368	310 (0)	5	40	5	8
令和 3年	374	316 (0)	5	41	5	8
令和 4年	368	309 (0)	5	41	5	8
令和 5年	367	307 (0)	5	41	5	9

資料:職員課

11-2 令和5年度桜川市組織機構図

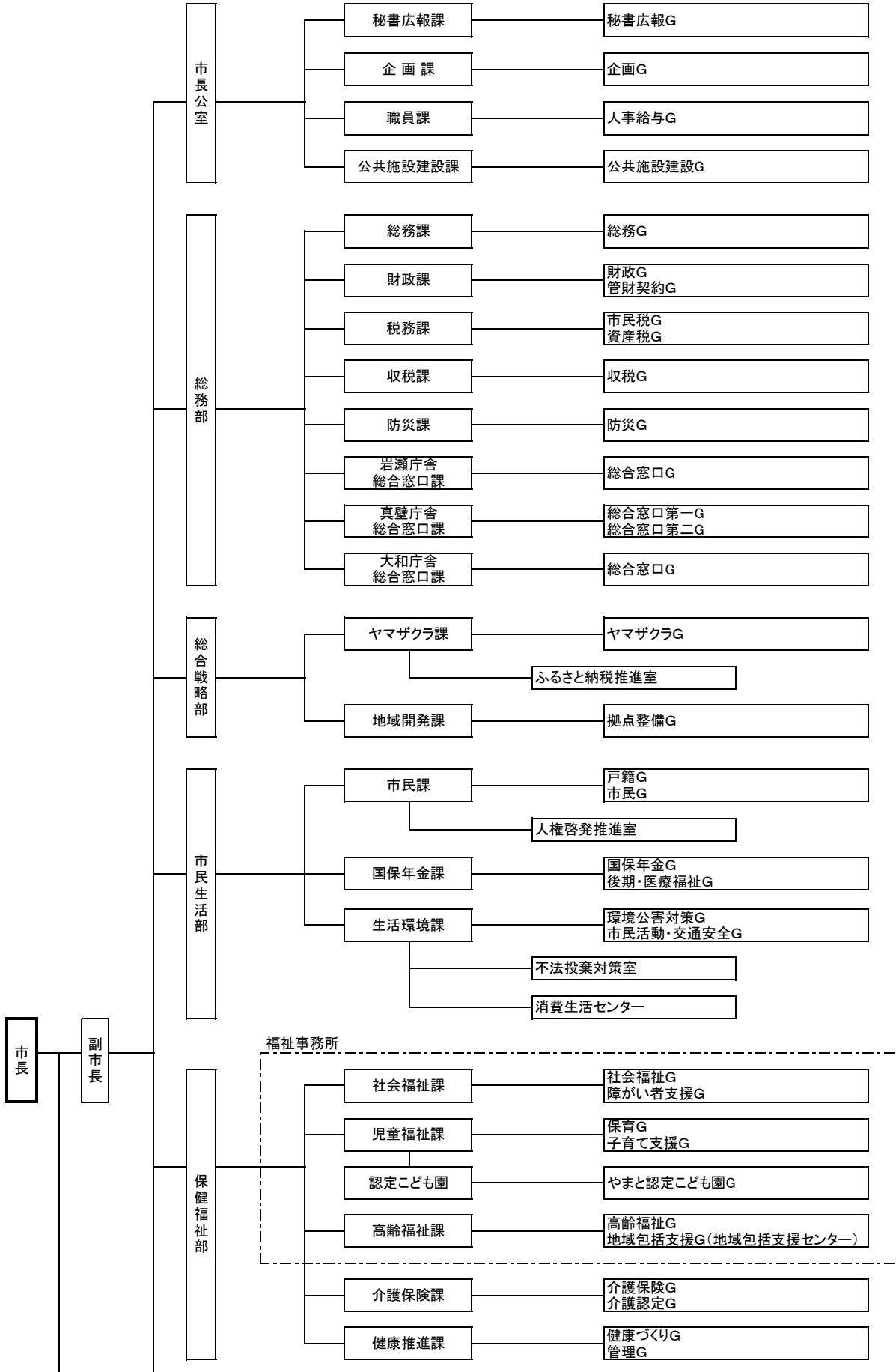

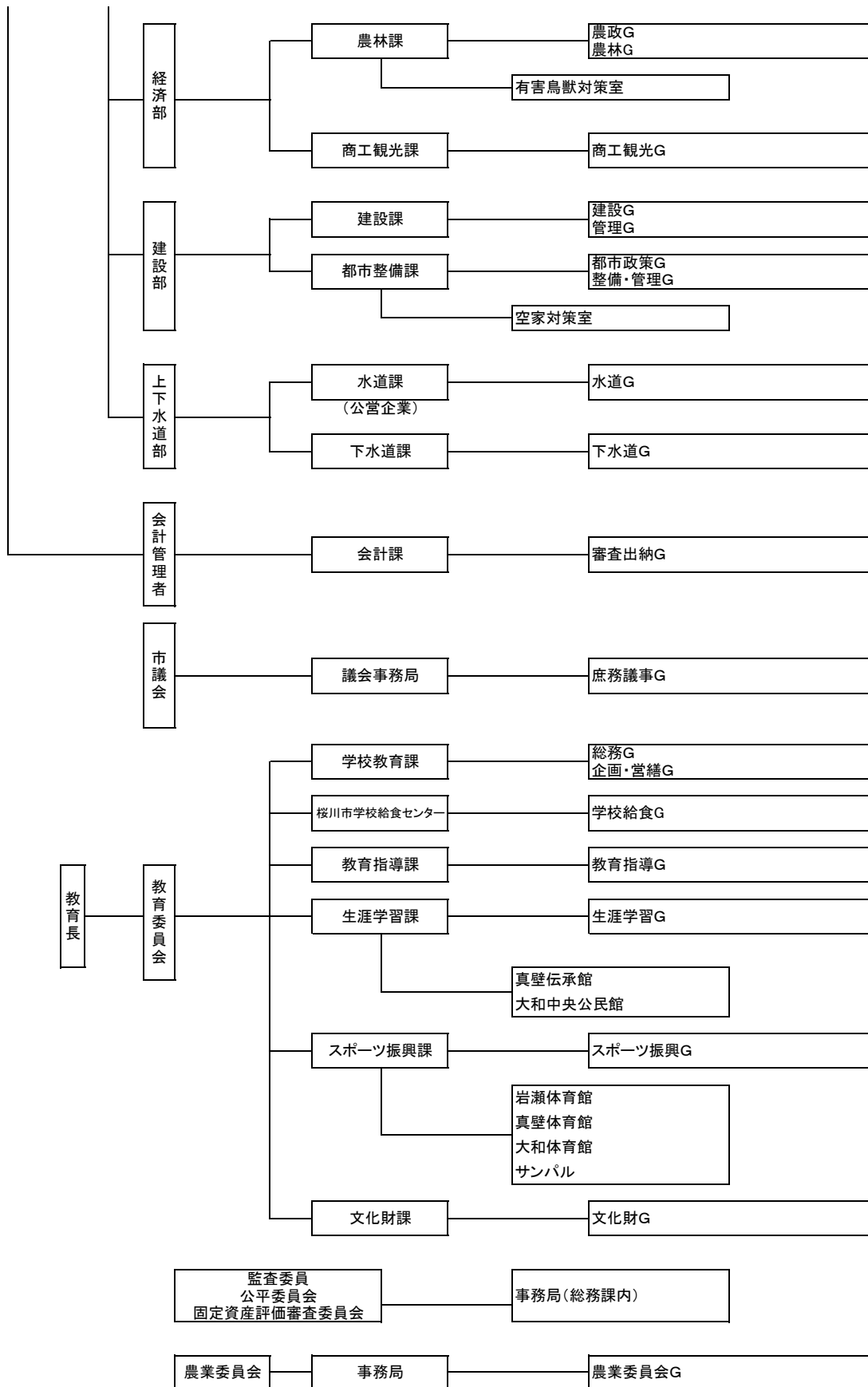

11-3 情報公開請求状況

令和4年度(単位:件)

区分		計	情報公開		個人情報	
			写し交付	閲覧	写し交付	閲覧
市長公室	秘書広報課	1	1			
	企画課	2	2			
	職員課	6	6			
総務部	総務課	1	1			
	財政課	11	8	3		
	税務課	0				
	収税課	0				
	防災課	0				
	岩瀬総合窓口課	0				
	真壁総合窓口課	0				
総合戦略部	大和総合窓口課	0				
	ヤマザクラ課	4	4			
地域開発課	地域開発課	4	4			
	市民課	0				
市民生活部	国保年金課	0				
	生活環境課	1	1			
	社会福祉課	1			1	
保健福祉部	児童福祉課	0				
	高齢福祉課	1	1			
	介護保険課	0				
	健康推進課	3	1	2		
経済部	農林課	3	3			
	商工観光課	2	1		1	
建設部	建設課	3	3			
	都市整備課	1	1			
上下水道部	水道課	1	1			
	下水道課	0				
会計管理者	会計課	6	6			
議会	議会事務局	4	4			
教育委員会	学校教育課	2	2			
	教育指導課	0				
	学校給食センター	0				
	生涯学習課	2	2			
	スポーツ振興課	0				
文化財課	6	6				
選挙管理委員会	事務局	3	3			
農業委員会	事務局	0				
その他		1	1			
計		69	62	5	2	0

資料:総務課

11-4 情報公開決定状況

令和4年度 (単位:件)

区分	計	情報公開				個人情報			
		全部開示	一部開示	不開示	不存在	全部開示	一部開示	不開示	不存在
市長公室	秘書広報課	1		1					
	企画課	3	1	2					
	職員課	7	3	3	1				
総務部	総務課	1		1					
	財政課	11	4	5	2				
	税務課	0							
	収税課	0							
	防災課	0							
	岩瀬総合窓口課	0							
	真壁総合窓口課	0							
総合戦略部	ヤマザクラ課	5		5					
	地域開発課	5	1	4					
市民生活部	市民課	0							
	国保年金課	0							
	生活環境課	2		1	1				
保健福祉部	社会福祉課	1				1			
	児童福祉課	0							
	高齢福祉課	1		1					
	介護保険課	0							
	健康推進課	3	3						
経済部	農林課	3	1	2					
	商工観光課	2		1		1			
建設部	建設課	3	2	1					
	都市整備課	1		1					
上下水道部	水道課	1		1					
	下水道課	0							
会計管理者	会計課	6		6					
議会	議会事務局	4	3	1					
教育委員会	学校教育課	2		1	1				
	教育指導課	0							
	学校給食センター	0							
	生涯学習課	2	2						
	スポーツ振興課	0							
	文化財課	6		6					
選挙管理委員会	事務局	3	3						
農業委員会	事務局	0							
その他		1		1					
計		74	23	44	5	0	2	0	0

資料:総務課

桜川市の統計概要 令和5年度版

令和6年3月発行

発行 桜川市

編集 桜川市市長公室企画課

〒309-1293

茨城県桜川市羽田1023番地

0296-58-5111